

ACTA NÚMERO 059
QUINCUAGÉSIMA NOVENA SESIÓN DEL R. AYUNTAMIENTO 2018-2021
(ORDINARIA)
14 DE OCTUBRE DE 2020

En Juárez, Nuevo León, siendo las **14:19 catorce horas con diecinueve minutos**, del día **14 catorce de octubre de 2020 dos mil veinte**, reunidos en la Sala de Cabildo del Palacio Municipal de Juárez, Nuevo León, Recinto Oficial para la celebración de esta **Quincuagésima Novena Sesión**, con carácter de **Ordinaria**, toma el uso de la palabra el **C. EVERARDO BENAVIDES VILLARREAL**, Presidente Municipal Sustituto de Juárez, Nuevo León, manifestando lo siguiente:

“Buenos días, compañeros Síndicos y Regidores de este Ayuntamiento de Juárez, Nuevo León, en cumplimiento del Acuerdo No. 392, emitido por la Septuagésima Quinta Legislatura del H. Congreso del Estado de Nuevo León y con fundamento en las facultades que me otorgan los artículos 44, 45 y 47 de la Ley de Gobierno Municipal del Estado, en relación con los artículos 9 Fracción II, 39, 42 y demás relativos del Reglamento Interior del Ayuntamiento y las demás disposiciones legales aplicables, para efecto de dar inicio a los trabajos de la **Quincuagésima Novena Sesión**, con carácter de **Ordinaria** y con fundamento en lo establecido en los artículos 9 Fracción V y 44 del citado Reglamento, procedo a ceder el uso de la palabra a la C. Secretaria del Ayuntamiento a fin de que realice el pase de lista correspondiente y se dé inicio a la presente sesión.”

PRIMER PUNTO DEL ORDEN DEL DÍA:

LISTA DE ASISTENCIA

- C. EVERARDO BENAVIDES VILLARREAL, Presidente Municipal Sustituto de Juárez, Nuevo León, (Presente),
- C. LUIS MANUEL SERNA ESCALERA, Síndico Primero (Presente),
- C. EDNA MAYELA SILVA ALEMÁN, Síndico Segundo (Presente),
- C. FABIOLA CARREÓN ORTEGA, Primera Regidora (Presente),
- C. GERARDO GARZA VALLEJO, Segundo Regidor (Presente),
- C. PERLA CORAL RODRÍGUEZ MERCADO, Tercera Regidora (Presente),
- C. CÁSTULO GONZALEZ ACOSTA, Cuarto Regidor (Presente),
- C. LINDA PATRICIA GARZA ROCHA, Quinta Regidora (Presente),
- C. JULIO CÉSAR CANTÚ GARZA, Sexto Regidor (Presente),
- C. ELENA ESTHER RIVERA LIMÓN, Séptima Regidora (Presente),
- C. FRANCISCO RUBÉN GARCÍA FAZ, Octavo Regidor (Presente),
- C. CHRISTIAN GUADALUPE PÉREZ RODRÍGUEZ, Novena Regidora (Presente),
- C. ILEANA PATRICIA CRUZ MENCHACA, Décima Regidora (Presente),
- C. SANDRA IVETT RANGEL ORTIZ, Décima Primera Regidora (Presente),
- C. MARÍA LIBRADA RANGEL DE LA RIVA, Décima Segunda Regidora (Presente),
- C. HILDA PATRICIA SAENZ ALVISO, Décima Tercera Regidora, (Presente)
- C. MARÍA DE LA LUZ CAMPOS ALEMAN, en mi Calidad de Secretaria del R. Ayuntamiento (Presente),
- C. RITA ELIZABETH GARCÍA VILLARREAL, Secretaria de Finanzas y Tesorería Municipal (Presente)

Ciudadano **EVERARDO BENAVIDES VILLARREAL**, Presidente Municipal Sustituto de Juárez, Nuevo León, Honorables miembros del Cabildo, me permito anunciar que en términos de los artículos 48 de la Ley de Gobierno Municipal del Estado de Nuevo León, 44 y 46 Fracción I del Reglamento Interior del Ayuntamiento de Juárez, Nuevo León, existe quórum legal para llevar a cabo la presente sesión, por lo cual pueden declararse como válidos todos los acuerdos tomados en la misma.”

El **C. EVERARDO BENAVIDES VILLARREAL**, *Presidente Municipal Sustituto de Juárez, Nuevo León* expresa: "Muchas Gracias, C. Secretaria, Señores Regidores y Síndicos, con fundamento en lo establecido en el artículo 49 y demás relativos de la Ley de Gobierno Municipal vigente en la entidad, así como en el artículo 9 fracción V, 78, 79 Fracciones I y II del Reglamento Interior del Ayuntamiento de nuestro Municipio, le solicito a la Secretaria del Ayuntamiento tome nuevamente el uso de la palabra para llevar a cabo el desarrollo de la presente sesión de cabildo"; la Lic. María de la Luz Campos Alemán, manifiesta lo siguiente: "Gracias Señor Presidente Municipal Sustituto, a continuación, me permito presentar el siguiente:

ORDEN DEL DÍA

I.- LISTA DE ASISTENCIA.

II.- DECLARATORIA DEL QUÓRUM Y APERTURA DE LA SESIÓN.

III.- APROBACIÓN DEL ORDEN DEL DÍA.

IV.- LECTURA, Y APROBACIÓN EN SU CASO DEL ACTA ANTERIOR.

V.- INFORME SOBRE CUMPLIMIENTO O SEGUIMIENTO DE LOS ACUERDOS DE LA SESIÓN ANTERIOR.

VI.- DICTAMEN DE LA COMISIÓN DE GOBERNACIÓN, REGLAMENTACIÓN Y MEJORA REGULATORIA RELATIVO AL INICIO DE CONSULTA PÚBLICA PARA LA REFORMA POR MODIFICACIÓN, ADICIÓN, ABROGACIÓN Y/O DEROGACIÓN DEL REGLAMENTO PARA LOS PROPIETARIOS O POSEEDORES DE ANIMALES DOMESTICOS DEL MUNICIPIO DE JUÁREZ, NUEVO LEÓN.

VII.- DICTAMEN DE LA COMISIÓN DE GOBERNACIÓN, REGLAMENTACIÓN Y MEJORA REGULATORIA RELATIVO A LA REFORMA POR MODIFICACIÓN, ADICIÓN, ABROGACIÓN Y/O DEROGACIÓN DEL REGLAMENTO ORGÁNICO DEL GOBIERNO MUNICIPAL DE JUÁREZ, NUEVO LEÓN.

VIII.- DICTAMEN DE LA COMISION DE HACIENDA Y PATRIMONIO MUNICIPALES, REFERENTE A LA APROBACIÓN DEL OTORGAMIENTO EN CONCESIÓN DE USO, APROVECHAMIENTO Y EXPLOTACIÓN DE UNA PORCIÓN DE UN BIEN INMUEBLE PROPIEDAD MUNICIPAL A FAVOR DEL GOBIERNO FEDERAL PARA USO DE LA SECRETARIA DE BIENESTAR PARA LA CONSTRUCCIÓN DE UNA SUCURSAL BANCARIA DEL BANCO DEL BIENESTAR.

IX.- DICTAMEN DE LA COMISION DE HACIENDA Y PATRIMONIO MUNICIPALES, REFERENTE AL OTORGAMIENTO EN CONCESIÓN DE USO, APROVECHAMIENTO Y EXPLOTACIÓN DE UNA PORCIÓN DE UN BIEN INMUEBLE PROPIEDAD MUNICIPAL A FAVOR DEL GOBIERNO FEDERAL PARA USO DE LA SECRETARIA DE BIENESTAR PARA LA CONSTRUCCIÓN DE UNA SUCURSAL BANCARIA DEL BANCO DEL BIENESTAR.

X.- DICTAMEN PARA LA AUTORIZACIÓN DE ACTUALIZACIONES CONTABLES DE LA ADMINISTRACIÓN PÚBLICA MUNICIPAL DE JUÁREZ, NUEVO LEÓN.

XI.- DICTAMEN DE LA COMISIÓN DE HACIENDA Y PATRIMONIO MUNICIPAL RELATIVO A LA PRESENTACIÓN DE LA TESORERÍA MUNICIPAL DEL INFORME CONTABLE Y FINANCIERO CORRESPONDIENTE AL MES DE FEBRERO DEL 2020.

XII.- DICTAMEN DE LA COMISIÓN DE HACIENDA Y PATRIMONIO MUNICIPAL

RELATIVO A LA PRESENTACIÓN DE LA TESORERÍA MUNICIPAL DEL INFORME CONTABLE Y FINANCIERO CORRESPONDIENTE AL MES DE MARZO DEL 2020.

XIII.- DICTAMEN DE LA COMISIÓN DE HACIENDA Y PATRIMONIO MUNICIPAL RELATIVO A LA PRESENTACIÓN DE LA TESORERÍA MUNICIPAL DEL INFORME CONTABLE Y FINANCIERO CORRESPONDIENTE AL MES DE ABRIL DEL 2020.

XIV.- DICTAMEN DE LA COMISIÓN DE HACIENDA Y PATRIMONIO MUNICIPAL RELATIVO A LA PRESENTACIÓN DE LA TESORERÍA MUNICIPAL DEL INFORME CONTABLE Y FINANCIERO CORRESPONDIENTE AL MES DE MAYO DEL 2020.

XV.- ASUNTOS GENERALES.

XVI.- CLAUSURA DE LA SESIÓN.

Una vez mencionado el anterior orden del día, la Lic. María de la Luz Campos Alemán, Secretaria del Ayuntamiento, lo pone a consideración del cabildo, misma votación que se da con la totalidad de los votos de los ediles presentes a favor, ante lo cual manifiesta: "**C. EVERARDO BENAVIDES VILLARREAL**, Presidente Municipal Sustituto de Juárez, miembros del H. Cabildo me permito informarles el siguiente:

ACUERDO NO. 01

CON DIECISÉIS VOTOS A FAVOR, POR UNANIMIDAD, EL AYUNTAMIENTO DE JUÁREZ, N.L., APRUEBA Y AUTORIZA EL ORDEN DEL DÍA PARA LA PRESENTE SESIÓN.

Una vez mencionado el anterior acuerdo por parte de la Secretaria del Ayuntamiento, Lic. María de la Luz Campos Alemán, pasa al siguiente punto del orden del día:

IV. LECTURA, Y APROBACIÓN EN SU CASO, DEL ACTA ANTERIOR.

Y manifiesta: "Para lo cual, **C. EVERARDO BENAVIDES VILLARREAL** Presidente Municipal Sustituto de Juárez, miembros del H. Cabildo, me permito solicitar la dispensa de la lectura del acta de la sesión anterior, en virtud de haber sido circulada con anterioridad". Posteriormente somete a votación del Cabildo la dispensa de la lectura del acta de la sesión anterior, misma que se da con la totalidad de los votos de los ediles presentes a favor, ante lo cual manifiesta; "Miembros del H. Cabildo me permito informarles el siguiente:

ACUERDO NO. 02

CON DIECISÉIS VOTOS A FAVOR, POR UNANIMIDAD, EL AYUNTAMIENTO DE JUÁREZ, N.L., APRUEBA Y AUTORIZA LA DISPENSA DE LA LECTURA DEL ACTA DE LA SESION ANTERIOR.

Siguiendo con el uso de la palabra, la Secretaria del Ayuntamiento, manifiesta: "Señores Regidores y Síndicos se pone a su consideración para su aprobación, el contenido de las dos actas anteriores, los que estén a favor, sírvanse a manifestarlo de la manera acostumbrada"; Acto seguido la Síndico Segundo Edna Mayela Silva Alemán solicita la palabra a fin de poner a consideración la corrección del Acuerdo 08 del Acta 57 de fecha 03 de septiembre en virtud de haberse recibido por parte del Director de Patrimonio Lic. Roberto Muñoz Garza la Fe de Erratas para su corrección en los siguientes términos:

Dice:

- **AL NORTE:** mide 58.85 mts y 7.48 mts. colinda con calle 7a más ochavo entre las calles Av. La Esperanza y calle 7a.

- **AL ESTE:** mide 58.60 mts y colindan con Av. Las Torres. Más ochavo entre las calles Av. Las Torres y calle 7a canal pluvial.

Debe decir:

- **AL NORTE:** mide 26.85 mts. Y colinda con calle 7a más ochavo entre las calles Av. La Esperanza y calle 7a.
- **AL ESTE:** mide 58.60 mts y colindan con Av. Las Torres más ochavo entre las calles Av. Las Torres y calle 7a.

Posteriormente se lleva a cabo la votación correspondiente, misma que se da con la totalidad de los votos de los ediles presentes a favor, ante lo cual manifiesta: "Miembros del H. Cabildo me permito informarles el siguiente:

ACUERDO NO. 03

CON DIECISÉIS VOTOS A FAVOR, POR UNANIMIDAD, EL AYUNTAMIENTO DE JUÁREZ, N.L., CON FUNDAMENTO EN LO ESTABLECIDO EN EL ARTÍCULO 49 DE LA LEY DE GOBIERNO MUNICIPAL, APRUEBA Y AUTORIZA LA RECTIFICACIÓN DEL CONTENIDO DEL ACUERDO 08 DEL ACTA 57 DE FECHA 03 DE SEPTIEMBRE DEL 2020 EN LOS SIGUIENTES TÉRMINOS:

Dice:

- **AL NORTE:** mide 58.85 mts y 7.48 mts. colinda con calle 7a más ochavo entre las calles Av. La Esperanza y calle 7a.
- **AL ESTE:** mide 58.60 mts y colindan con Av. Las Torres. Más ochavo entre las calles Av. Las Torres y calle 7a canal pluvial.

Debe decir:

- **AL NORTE:** mide 26.85 mts. Y colinda con calle 7a más ochavo entre las calles Av. La Esperanza y calle 7a.
- **AL ESTE:** mide 58.60 mts y colindan con Av. Las Torres más ochavo entre las calles Av. Las Torres y calle 7a.

La Secretaria del Ayuntamiento continuando con el uso palabra pone a su consideración para su aprobación, el contenido del acta de la sesión anterior, los que estén a favor, sírvanse a manifestarlo de la manera acostumbrada, misma votación que se da con la totalidad de los votos de los ediles presentes a favor.

ACUERDO NO. 04

CON DIECISÉIS VOTOS A FAVOR, POR UNANIMIDAD, EL AYUNTAMIENTO DE JUÁREZ, N.L., APRUEBA Y AUTORIZA EL CONTENIDO DEL ACTA DE LA SESIÓN ANTERIOR.

Una vez mencionado el anterior acuerdo, la Lic. María de la Luz Campos Alemán, pasa al siguiente punto del orden del día:

V.- INFORME SOBRE CUMPLIMIENTO O SEGUIMIENTO DE LOS ACUERDOS DE LA SESION ANTERIOR.

Para lo cual, manifiesta la Lic. María de la Luz Campos Alemán: "Me permito informar a este cuerpo colegiado lo siguiente:

"Que los acuerdos aprobados en la sesión número 57, fueron publicados en el Periódico Oficial en fecha 16 de septiembre del año en curso, así como también en la gaceta municipal correspondiente, de igual forma, todo lo referente al acta número

58; lo anterior de conformidad con lo dispuesto en el Artículo 64 y demás relativos de la Ley de Gobierno Municipal vigente en el Estado, así mismo dichos acuerdos fueron turnados mediante oficios a las dependencias correspondientes para su debido cumplimiento." Continuando con el uso de la palabra la Lic. María de la Luz Campos Alemán, pasa al siguiente punto del orden del día:

VI.- DICTAMEN DE LA COMISIÓN DE GOBERNACIÓN, REGLAMENTACIÓN Y MEJORA REGULATORIA RELATIVO AL INICIO DE CONSULTA PÚBLICA PARA LA REFORMA POR MODIFICACIÓN, ADICIÓN, ABROGACIÓN Y/O DEROGACIÓN DEL REGLAMENTO PARA LOS PROPIETARIOS O POSEEDORES DE ANIMALES DOMESTICOS DEL MUNICIPIO DE JUÁREZ, NUEVO LEON.

La Secretaria del Ayuntamiento, cede la palabra a la Síndico Edna Mayela Silva Alemán, quien manifiesta: "Gracias Secretaria, para obviar tiempo y en virtud de haber sido previamente analizado los dictámenes a tratar en la presente sesión, tanto en las mesas de trabajo como en la junta previa, me permito solicitar la dispensa de las lecturas completas de los mismos para proceder a dar lectura al proemio y punto de acuerdo".

Acto seguido, la Lic. María de la Luz Campos Alemán, somete a consideración del cabildo la propuesta presentada con anterioridad, misma votación que se da con la totalidad de los votos de los ediles presentes a favor, ante lo cual manifiesta: "Miembros del H. Cabildo me permito informarles el siguiente:

ACUERDO NO. 05

CON DIECISÉIS VOTOS A FAVOR, POR UNANIMIDAD, EL AYUNTAMIENTO DE JUÁREZ, N.L., APRUEBA LA DISPENSA DE LA LECTURA COMPLETA DE LOS DICTÁMENES Y PUNTOS DE ACUERDO A TRATAR EN LA PRESENTE SESIÓN DE CABILDO, PARA PROCEDER A DAR LECTURA AL PROEMIO Y PUNTO DE ACUERDO DE LOS MISMOS.

Acto seguido, cede nuevamente el uso de la palabra a la Síndico Edna Mayela Silva Alemán quien manifiesta: "Gracias Secretaria, a continuación daré lectura al proemio y punto de acuerdo del siguiente dictamen":

DICTAMEN DE LA COMISIÓN DE GOBERNACIÓN, REGLAMENTACIÓN Y MEJORA REGULATORIA RELATIVO AL INICIO DE CONSULTA PÚBLICA PARA LA REFORMA POR MODIFICACIÓN, ADICIÓN, ABROGACIÓN Y/O DEROGACIÓN DEL REGLAMENTO PARA LOS PROPIETARIOS O POSEEDORES DE ANIMALES DOMESTICOS DEL MUNICIPIO DE JUÁREZ, NUEVO LEON.

**A LOS C. C. INTEGRANTES
DEL REPUBLICANO AYUNTAMIENTO
DE JUÁREZ, NUEVO LEÓN.
P R E S E N T E.-**

DICTAMEN

La Comisión de Gobernación, Reglamentación y Mejora Regulatoria con fundamento en lo dispuesto por los artículos 115 fracciones I y II de la Constitución Política de los Estado Unidos Mexicanos, 118 y 130, de la Constitución Política del Estado Libre y Soberano de Nuevo León, artículo 38, 222, 226 y demás relativos de la Ley de Gobierno Municipal: artículos 25 fracción I, 73, 74, 76 y demás relativos del Reglamento Interior del Ayuntamiento, presentan a la consideración de este cuerpo colegiado lo siguiente:

-CONSIDERANDO-

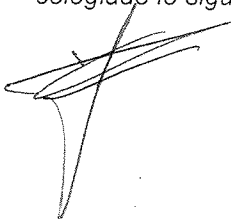

PRIMERO.- Que el Republicano Ayuntamiento de este Gobierno Municipal para el periodo 2018-2021 quedó legítimamente instalado, para entrar en funciones a partir del día 31 treinta y uno de octubre de 2018 dos mil dieciocho, de conformidad con el artículo 123 de la Constitución Política del Estado Libre y Soberano de Nuevo León y en relación al artículo 22 de la Ley de Gobierno Municipal para el Estado de Nuevo León.

SEGUNDO.- Así mismo, el artículo 118 de la Constitución Política de los Estados Unidos Mexicanos, nos da nuestra autonomía propia, transcribiendo el citado artículo y que a la letra dice: "Artículo 118.- Los Municipios que integran el Estado son independientes entre sí. Cada uno de ellos será gobernado por un Ayuntamiento de elección popular directa, integrado por un Presidente Municipal y el número de Regidores y Síndicos que la Ley determine. La competencia que otorga esta Constitución al gobierno municipal se ejercerá por el Ayuntamiento de manera exclusiva y no habrá autoridad intermedia alguna entre éste y los Poderes del Estado". De igual forma, la misma Legislación Política Local le da la facultad al municipio de crear los reglamentos necesarios que organicen los servicios públicos, dentro del ámbito de su competencia dentro de su artículo 130, mismo que a la letra se reza: "Artículo. 130.- Los Ayuntamientos quedan facultados para aprobar, de acuerdo con las leyes que en materia municipal deberá expedir el Congreso del Estado, los bandos de policía y gobierno, los reglamentos, circulares y disposiciones administrativas de observancia general dentro de sus respectivos territorios, que organicen la administración pública municipal, regulen las materias, procedimientos, funciones y servicios públicos de su competencia y aseguren la participación ciudadana y vecinal."

TERCERO.- Que en la tercera sesión pública de cabildo, con carácter de ordinaria, de fecha 06 seis de noviembre de 2018 dos mil dieciocho, se sometieron a consideración del H. Cabildo las comisiones Municipales, mismas que fueron aprobadas, y que son integradas por los miembros del Republicano Ayuntamiento, tal y como lo establecen los Artículos 38, 39, 40 y demás relativos de la Ley de Gobierno Municipal vigente en la Entidad.

CUARTO.- Dentro de la Ley de Gobierno Municipal del Estado de Nuevo León, en su artículo 226, se establece que "Con la normatividad que acuerde el Ayuntamiento, se podrán modificar los reglamentos municipales cumpliendo con las disposiciones contenidas en la presente Ley y con los procedimientos que se establezcan en los mismos."

QUINTO.- Que dentro de la Ley para Mejora Regulatoria y la Simplificación Administrativa del Estado de Nuevo León en su artículo 42 se establece que "La Comisión y las Comisiones Municipales podrán sugerir a los sujetos obligados la emisión, modificación o eliminación de regulaciones, trámites y servicios con base en lo establecido en el artículo 40 de esta Ley. Los sujetos obligados deberán brindar respuesta a las sugerencias emitidas por la Comisión o las Comisiones Municipales, según sea el caso"

SEXTO.- Que en fecha 07 de Octubre 2020 se recibió en la presidencia municipal oficio 3148/215/2020, emitido por H. Congreso del Estado de Nuevo León en el cual se informa el Acuerdo Administrativo Núm. 933.

Por lo anteriormente expuesto y fundado la Comisión de Gobernación, Reglamentación y Mejora Regulatoria, es de resolver y resuelve el presente Dictamen y presenta ante el Pleno de este Ayuntamiento la propuesta de aprobación del siguiente:

ACUERDO

ÚNICO: El R. Ayuntamiento de Juárez, Nuevo León, en base a sus atribuciones establecidas en el artículo 115 de la Constitución Política de los Estados Unidos Mexicanos, artículos 118 y 130 de la Constitución Política del Estado Libre y Soberano de Nuevo León, con relación en lo dispuesto en el artículos 33 fracción I inciso b), 222, 226 y demás relativos de la Ley de Gobierno Municipal del Estado de Nuevo León, en relación con lo establecido en los diversos 73, 74, 76 y demás relativos del Reglamento Interior del Ayuntamiento de Juárez, Nuevo León, aprueba y autoriza la emisión de la siguiente Convocatoria Pública, por la cual se invita a la ciudadanía a participar, manifestando su parecer respecto a la reforma por modificación, adición, abrogación y/o derogación de los siguientes:

- **REGLAMENTO PARA LOS PROPIETARIOS O POSEEDORES DE ANIMALES**

DOMESTICOS DEL MUNICIPIO DE JUÁREZ, NUEVO LEÓN.

en los siguientes términos:

CONVOCATORIA PÚBLICA
A TODOS LOS HABITANTES DEL MUNICIPIO
DE JUÁREZ, NUEVO LEÓN.

El Ayuntamiento de Juárez, Nuevo León, con fundamento en lo establecido en el artículo 115 fracción II de la Constitución Política de los Estados Unidos Mexicanos, artículos 118 y 130 y demás relativos de la Constitución Política del Estado Libre y Soberano de Nuevo León, en relación con lo dispuesto en los artículos 33 fracción I inciso b), 222, 226 y demás relativos de la Ley de Gobierno Municipal del Estado de Nuevo León, así como lo establecido en los diversos 73, 74, 76 y demás relativos del Reglamento Interior del Ayuntamiento de Juárez, Nuevo León, a todos los habitantes del Municipio se les hace saber del inicio de proceso de la consulta pública para la reforma por modificación, adición, abrogación y/o derogación del siguiente:

- **REGLAMENTO PARA LOS PROPIETARIOS O POSEEDORES DE ANIMALES DOMESTICOS DEL MUNICIPIO DE JUÁREZ, NUEVO LEÓN.**

Conforme a las siguientes bases:

PRIMERA: Las iniciativas para la reforma del mencionado reglamento, serán recibidas para sus respectivas consultas públicas durante el plazo de 30-treinta días hábiles contados a partir de la publicación respectiva en un horario comprendido de las 08:00 horas a las 15:00 horas, en las oficinas del R. Ayuntamiento de Juárez, Nuevo León, ubicadas en planta alta del Palacio Municipal, sito en Zaragoza sin número Zona Centro de Juárez, Nuevo León, a través de la Comisión de Gobernación, Reglamentación y Mejora Regulatoria. Así mismo, estará disponible en la página oficial de internet del Gobierno Municipal de Juárez, Nuevo León www.juarez-nl.gob.mx. Todas las propuestas deberán contener nombre, domicilio, teléfono, ser por escrito y la firma de quien propone.

SEGUNDA: Los interesados podrán presentar por escrito sus planteamientos que consideren respecto a la reforma del reglamento antes mencionado, en la dirección indicada, a través de las propuestas, comentarios u observaciones previo al cierre de la consulta pública.

ATENTAMENTE, "EL RESPETO AL DERECHO AJENO, ES LA PAZ" JUÁREZ, NUEVO LEÓN A 08 DE OCTUBRE DE 2020. COMISION DE GOBERNACIÓN, REGLAMENTACIÓN Y MEJORA REGULATORIA" C. EDNA MAYELA SILVA ALEMÁN/ Presidenta; C. LINDA PATRICIA GARZA ROCHA/ Secretario; C. JULIO CÉSAR CANTÚ GARZA/ Vocal 1; C. HILDA PATRICIA SAENZ ALVISO/ Vocal 2°. RÚBRICAS.

Una vez manifestado lo anterior, la Secretaria del Ayuntamiento somete a consideración del H. Cabildo el dictamen presentado con anterioridad, misma votación que se da con la totalidad de los votos de los ediles presentes a favor, ante lo cual manifiesta; "Miembros del H. Cabildo me permito informarles el siguiente:

ACUERDO NO. 06

CON DIECISÉIS VOTOS A FAVOR, POR UNANIMIDAD, EL R. AYUNTAMIENTO DE JUÁREZ, NUEVO LEÓN, APRUEBA Y AUTORIZA DICTAMEN DE LA COMISIÓN DE GOBERNACIÓN, REGLAMENTACIÓN Y MEJORA REGULATORIA RELATIVO AL INICIO DE CONSULTA PÚBLICA PARA LA REFORMA POR MODIFICACIÓN, ADICIÓN, ABROGACIÓN Y/O DEROGACIÓN DEL REGLAMENTO PARA LOS PROPIETARIOS O POSEEDORES DE ANIMALES DOMESTICOS DEL MUNICIPIO DE JUÁREZ, NUEVO LEÓN, EN LOS SIGUIENTES TÉRMINOS:

ÚNICO: El R. Ayuntamiento de Juárez, Nuevo León, en base a sus atribuciones establecidas en el artículo 115 de la Constitución Política de los Estados Unidos Mexicanos, artículos 118 y 130 de la Constitución Política del Estado Libre y

Soberano de Nuevo León, con relación en lo dispuesto en el artículos 33 fracción I inciso b), 222, 226 y demás relativos de la Ley de Gobierno Municipal del Estado de Nuevo León, en relación con lo establecido en los diversos 73, 74, 76 y demás relativos del Reglamento Interior del Ayuntamiento de Juárez, Nuevo León, aprueba y autoriza la emisión de la siguiente Convocatoria Pública, por la cual se invita a la ciudadanía a participar, manifestando su parecer respecto a la reforma por modificación, adición, abrogación y/o derogación de los siguientes:

- **REGLAMENTO PARA LOS PROPIETARIOS O POSEEDORES DE ANIMALES DOMESTICOS DEL MUNICIPIO DE JUÁREZ, NUEVO LEON.**

en los siguientes términos:

CONVOCATORIA PÚBLICA
A TODOS LOS HABITANTES DEL MUNICIPIO
DE JUÁREZ, NUEVO LEÓN.

El Ayuntamiento de Juárez, Nuevo León, con fundamento en lo establecido en el artículo 115 fracción II de la Constitución Política de los Estados Unidos Mexicanos, artículos 118 y 130 y demás relativos de la Constitución Política del Estado Libre y Soberano de Nuevo León, en relación con lo dispuesto en los artículos 33 fracción I inciso b), 222, 226 y demás relativos de la Ley de Gobierno Municipal del Estado de Nuevo León, así como lo establecido en los diversos 73, 74, 76 y demás relativos del Reglamento Interior del Ayuntamiento de Juárez, Nuevo León, a todos los habitantes del Municipio se les hace saber del inicio de proceso de la consulta pública para la reforma por modificación, adición, abrogación y/o derogación del siguiente:

- **REGLAMENTO PARA LOS PROPIETARIOS O POSEEDORES DE ANIMALES DOMESTICOS DEL MUNICIPIO DE JUÁREZ, NUEVO LEON.**

Conforme a las siguientes bases:

PRIMERA: Las iniciativas para la reforma del mencionado reglamento, serán recibidas para sus respectivas consultas públicas durante el plazo de 30-treinta días hábiles contados a partir de la publicación respectiva en un horario comprendido de las 08:00 horas a las 15:00 horas, en las oficinas del R. Ayuntamiento de Juárez, Nuevo León, ubicadas en planta alta del Palacio Municipal, sito en Zaragoza sin número Zona Centro de Juárez, Nuevo León, a través de la Comisión de Gobernación, Reglamentación y Mejora Regulatoria. Así mismo, estará disponible en la página oficial de internet del Gobierno Municipal de Juárez, Nuevo León www.juarez-nl.gob.mx. Todas las propuestas deberán contener nombre, domicilio, teléfono, ser por escrito y la firma de quien propone.

SEGUNDA: Los interesados podrán presentar por escrito sus planteamientos que consideren respecto a la reforma del reglamento antes mencionado, en la dirección indicada, a través de las propuestas, comentarios u observaciones previo al cierre de la consulta pública.

Una vez presentado el acuerdo anterior la Lic. María de la Luz Campos Alemán pasa al siguiente punto del orden del día.

VII.- DICTAMEN DE LA COMISIÓN DE GOBERNACIÓN, REGLAMENTACIÓN Y MEJORA REGULATORIA RELATIVO A LA REFORMA POR MODIFICACIÓN,

ADICIÓN, ABROGACIÓN Y/O DEROGACIÓN DEL REGLAMENTO ORGÁNICO DEL GOBIERNO MUNICIPAL DE JUÁREZ, NUEVO LEÓN.

Acto seguido, cede nuevamente el uso de la palabra a la Síndico Edna Mayela Silva Alemán quien manifiesta: "Gracias Secretaria, a continuación daré lectura al proemio y punto de acuerdo del siguiente dictamen":

DICTAMEN DE LA COMISIÓN DE GOBERNACIÓN, REGLAMENTACIÓN Y MEJORA REGULATIVA RELATIVO A LA REFORMA POR MODIFICACIÓN, ADICIÓN, ABROGACIÓN Y/O DEROGACIÓN DEL REGLAMENTO ORGÁNICO DEL GOBIERNO MUNICIPAL DE JUÁREZ, NUEVO LEÓN.

**A LOS C. C. INTEGRANTES
DEL REPUBLICANO AYUNTAMIENTO
DE JUÁREZ, NUEVO LEÓN.
P R E S E N T E.-**

DICTAMEN

La Comisión de Gobernación, Reglamentación y Mejora Regulatoria con fundamento en lo dispuesto por los artículos 115 fracciones I y II de la Constitución Política de los Estados Unidos Mexicanos, 118 y 130, de la Constitución Política del Estado Libre y Soberano de Nuevo León, artículos 222, 226, 227 y demás relativos de la Ley de Gobierno Municipal; artículos 25 fracción I, 73, 74, y demás relativos del Reglamento Interior del Ayuntamiento, presentan a la consideración de este cuerpo colegiado lo siguiente:

-CONSIDERANDO-

PRIMERO.- Que el Republicano Ayuntamiento de este Gobierno Municipal para el periodo 2018-2021 quedó legítimamente instalado, para entrar en funciones a partir del día 31 treinta y uno de octubre de 2018 dos mil dieciocho, de conformidad con el artículo 123 de la Constitución Política del Estado Libre y Soberano de Nuevo León y en relación al artículo 22 de la Ley de Gobierno Municipal para el Estado de Nuevo León.

SEGUNDO.- Así mismo, el artículo 118 de la Constitución Política de los Estados Unidos Mexicanos, nos da nuestra autonomía propia, transcribiendo el citado artículo y que a la letra dice: "Artículo 118.- Los Municipios que integran el Estado son independientes entre sí. Cada uno de ellos será gobernado por un Ayuntamiento de elección popular directa, integrado por un Presidente Municipal y el número de Regidores y Síndicos que la Ley determine. La competencia que otorga esta Constitución al gobierno municipal se ejercerá por el Ayuntamiento de manera exclusiva y no habrá autoridad intermedia alguna entre éste y los Poderes del Estado". De igual forma, la misma Legislación Política Local le da la facultad al municipio de crear los reglamentos necesarios que organicen los servicios públicos, dentro del ámbito de su competencia dentro de su artículo 130, mismo que a la letra se reza: "Artículo. 130.- Los Ayuntamientos quedan facultados para aprobar, de acuerdo con las leyes que en materia municipal deberá expedir el Congreso del Estado, los bandos de policía y gobierno, los reglamentos, circulares y disposiciones administrativas de observancia general dentro de sus respectivos territorios, que organicen la administración pública municipal, regulen las materias, procedimientos, funciones y servicios públicos de su competencia y aseguren la participación ciudadana y vecinal."

TERCERO.- Que en la segunda sesión pública de cabildo, con carácter de ordinaria, de fecha 06 seis de noviembre de 2018 dos mil dieciocho, se sometieron a consideración del H. Cabildo las comisiones Municipales, mismas que fueron aprobadas, y que son integradas por los miembros del Republicano Ayuntamiento, tal y como lo establecen los Artículos 38, 39, 40 y demás relativos de la Ley de Gobierno Municipal vigente en la Entidad.

CUARTO.- Dentro de la Ley de Gobierno Municipal del Estado de Nuevo León, en su artículo 33 fracción I inciso b), se establece que son atribuciones y responsabilidades de los Ayuntamientos, aprobar reglamentos, circulares y disposiciones administrativas de carácter general dentro de su respectivo ámbito de competencia territorial, con sujeción a la Constitución Política de los Estados Unidos Mexicanos, la Constitución Política del Estado Libre y Soberano de Nuevo León y la Ley de Gobierno Municipal.

QUINTO.- Que en fecha 20-veinte de mayo de 2020-dos mil veinte, se aprobó dentro de la 48 cuadragésima octava sesión de cabildo, con carácter de ordinaria, y siendo publicado en el Periódico Oficial del Estado en fecha 05 cinco de junio de 2020, el inicio de la consulta pública para la reforma por modificación, adición, derogación y/o abrogación del reglamento objeto del presente dictamen.

SEXTO.- Que de acuerdo a lo establecido en el artículo 30 último párrafo de la Ley para la mejora regulatoria y la simplificación administrativa del estado de Nuevo León, mismo, que para mayor referencia, se transcribe a continuación: "Se podrá eximir la obligación de elaborar el análisis cuando

la propuesta regulatoria no implique costos de cumplimiento para los particulares... por lo cual, en virtud de que las reformas al Reglamento objeto del presente dictamen, son exclusivamente relativas a cambios en la estructura orgánica y administrativa del Gobierno Municipal de Juárez, Nuevo León, mismos que no implican ningún costo para los ciudadanos, razón por la cual no es necesaria la elaboración del análisis de impacto regulatorio que señala la Ley en la materia.

Por lo anteriormente expuesto y fundado la Comisión de Gobernación, Reglamentación y Mejora Regulatoria, es de resolver y resuelve el presente Dictamen y presentan ante el Pleno de este Ayuntamiento la propuesta de aprobación del siguiente:

ACUERDO

PRIMERO: El R. Ayuntamiento de Juárez, Nuevo León, en base a sus atribuciones establecidas en el artículo 115 de la Constitución Política de los Estados Unidos Mexicanos, artículos 118 y 130 de la Constitución Política del Estado Libre y Soberano de Nuevo León, con relación en lo dispuesto en el artículos 33 fracción I inciso b), 222, 223, 224, 226, 227 y demás relativos de la Ley de Gobierno Municipal del Estado de Nuevo León, en relación con lo establecido en los diversos 73 y demás relativos del Reglamento Interior del Republicano Ayuntamiento de Juárez, Nuevo León, aprueba y autoriza las reformas por modificación, adición, derogación y/o abrogación del **REGLAMENTO ORGÁNICO DEL GOBIERNO MUNICIPAL DE JUÁREZ, NUEVO LEÓN**, en los siguientes términos:

ARTÍCULO 55.- ...

- I. ...
- ...
- XV. Organizar y coordinar en beneficio de la comunidad la celebración de eventos recreativos y de esparcimiento;
- ...
- ...
- XXV. Dar cumplimiento en lo que corresponde a sus funciones de acuerdo a lo dispuesto a la Ley de Transparencia y Acceso a la Información del Estado de Nuevo León

ARTÍCULO 63.- ...

ARTÍCULO 64.- ...

- I. ...
- II. ...
- III. Coordinación de Protección Animal.
- ...
- ...

ARTÍCULO 66 BIS.- La Coordinación de Protección Animal tendrá las siguientes funciones:

- I. Coadyuvar con la Secretaría de Salud Estatal en las campañas permanentes de esterilización, vacunación antirrábica, educativa de tenencia responsable, y prevención de enfermedades zoonóticas;
- II. Fomentar la participación de las asociaciones públicas o privadas, colectivos, redes y demás organizaciones de la sociedad civil, así como de la ciudadanía en general, para realizar acciones en favor del bienestar animal y tenencia responsable de animales, así como fortalecer la cultura de la prevención y de la denuncia pública ciudadana;
- III. Implementar programas permanentes para difundir la cultura y las conductas de trato adecuado y respetuoso a los animales;
- IV. Brindar atención y dar seguimiento a las denuncias interpuestas por los ciudadanos de situaciones que atenten contra el bienestar y la protección de los animales;
- V. Atender y resolver reportes de animales en cuestión de calle o que representen un peligro para los ciudadanos; así como los reportes de animales agresores y llevar su registro;
- VI. Tramitar, resolver los procedimientos administrativos; aplicar las medidas de seguridad, así como las sanciones administrativas a los sujetos responsables de cometer activa o pasivamente acciones u omisiones que conlleven a violencia, maltrato o de crueldad

[Handwritten signature]

[Handwritten signature]

[Handwritten signature]

[Handwritten signature]

[Handwritten signature]

[Vertical column of handwritten signatures]

contra los animales en los términos del Reglamento que para efecto de protección, bienestar y tenencia animal expida el Municipio;

- VII. Expedir o revocar autorizaciones y/o permisos y demás trámites relativos a la propiedad, posesión o encargo de animales en los términos del Reglamento que para efecto de protección, bienestar y tenencia animal expida el Municipio;
- VIII. Vigilar la correcta utilización de los espacios destinados para la atención médica veterinaria;
- IX. Denunciar hechos considerados como delitos que correspondan a hechos concernientes al maltrato animal;
- X. Vigilar que se cumpla con los lineamientos establecidos en el Reglamento que para efecto de protección, bienestar y tenencia animal expida el Municipio;
- XI. Las demás que le señalen como de su competencia las leyes, reglamentos y otras disposiciones jurídicas vigentes, así como aquello que específicamente le encomiende el Secretario de Salud.

SEGUNDO.- Las reformas al presente reglamento entrarán en vigor al día siguiente de su publicación en el Periódico Oficial del Estado.

TERCERO.- Instrúyase a la Secretaría del Ayuntamiento para que por su conducto se publique por una sola vez en el Periódico Oficial del Estado así como en la Gaceta Municipal correspondiente.

ATENTAMENTE, "EL RESPETO AL DERECHO AJENO, ES LA PAZ" JUÁREZ, NUEVO LEÓN A 12 DE OCTUBRE DE 2020. COMISION DE GOBERNACIÓN, REGLAMENTACIÓN Y MEJORA REGULATORIA" C. EDNA MAYELA SILVA ALEMÁN/ Presidenta; C. LINDA PATRICIA GARZA ROCHA/ Secretario; C. JULIO CÉSAR CANTÚ GARZA/ Vocal 1; C. HILDA PATRICIA SAENZ ALVISO/ Vocal 2º. RÚBRICAS.

Una vez manifestado lo anterior; la Secretaria del Ayuntamiento somete a consideración del H. Cabildo el Dictamen presentado con anterioridad, misma votación que se da con la totalidad de los votos de los ediles presentes a favor, ante lo cual manifiesta; "Miembros del H. Cabildo me permito informarles el siguiente:

ACUERDO NO. 07

CON DIECISÉIS VOTOS A FAVOR, POR UNANIMIDAD, EL R. AYUNTAMIENTO DE JUÁREZ, NUEVO LEÓN, EN BASE A SUS ATRIBUCIONES ESTABLECIDAS EN EL ARTÍCULO 115 DE LA CONSTITUCIÓN POLÍTICA DE LOS ESTADOS UNIDOS MEXICANOS, ARTÍCULOS 118 Y 130 DE LA CONSTITUCIÓN POLÍTICA DEL ESTADO LIBRE Y SOBERANO DE NUEVO LEÓN, CON RELACIÓN EN LO DISPUESTO EN EL ARTÍCULOS 33 FRACCIÓN I INCISO B), 222, 223, 224, 226, 227 Y DEMÁS RELATIVOS DE LA LEY DE GOBIERNO MUNICIPAL DEL ESTADO DE NUEVO LEÓN, EN RELACIÓN CON LO ESTABLECIDO EN LOS DIVERSOS 73 Y DEMÁS RELATIVOS DEL REGLAMENTO INTERIOR DEL REPUBLICANO AYUNTAMIENTO DE JUÁREZ, NUEVO LEÓN, APRUEBA Y AUTORIZA LAS REFORMAS POR MODIFICACIÓN, ADICIÓN, DEROGACIÓN Y/O ABROGACIÓN DEL REGLAMENTO ORGÁNICO DEL GOBIERNO MUNICIPAL DE JUÁREZ, NUEVO LEÓN, EN LOS SIGUIENTES TÉRMINOS:

ARTÍCULO 55.- ...:

I. ...;

...;

XV. Organizar y coordinar en beneficio de la comunidad la celebración de eventos recreativos y de esparcimiento;

...
...

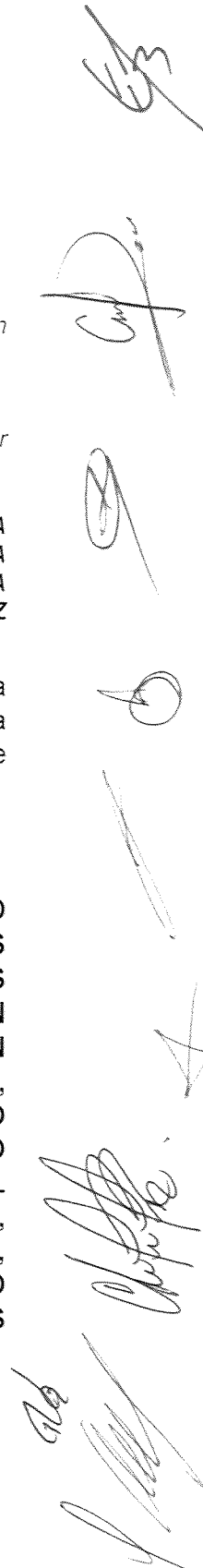
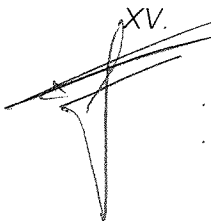

- XXV. *Dar cumplimiento en lo que corresponde a sus funciones de acuerdo a lo dispuesto a la Ley de Transparencia y Acceso a la Información del Estado de Nuevo León*

ARTÍCULO 63.- ...

ARTÍCULO 64.-:

- I. ...
 II. ...
 III. *Coordinación de Protección Animal.*

ARTÍCULO 66 BIS.- *La Coordinación de Protección Animal tendrá las siguientes funciones:*

- I. *Coadyuvar con la Secretaría de Salud Estatal en las campañas permanentes de esterilización, vacunación antirrábica, educativa de tenencia responsable, y prevención de enfermedades zoonóticas;*
- II. *Fomentar la participación de las asociaciones públicas o privadas, colectivos, redes y demás organizaciones de la sociedad civil, así como de la ciudadanía en general, para realizar acciones en favor del bienestar animal y tenencia responsable de animales, así como fortalecer la cultura de la prevención y de la denuncia pública ciudadana;*
- III. *Implementar programas permanentes para difundir la cultura y las conductas de trato adecuado y respetuoso a los animales;*
- IV. *Brindar atención y dar seguimiento a las denuncias interpuestas por los ciudadanos de situaciones que atenten contra el bienestar y la protección de los animales;*
- V. *Atender y resolver reportes de animales en cuestión de calle o que representen un peligro para los ciudadanos; así como los reportes de animales agresores y llevar su registro;*
- VI. *Tramitar, resolver los procedimientos administrativos; aplicar las medidas de seguridad, así como las sanciones administrativas a los sujetos responsables de cometer activa o pasivamente acciones u omisiones que conlleven a violencia, maltrato o de crueldad contra los animales en los términos del Reglamento que para efecto de protección, bienestar y tenencia animal expida el Municipio;*
- VII. *Expedir o revocar autorizaciones y/o permisos y demás trámites relativos a la propiedad, posesión o encargo de animales en los términos del Reglamento que para efecto de protección, bienestar y tenencia animal expida el Municipio;*
- VIII. *Vigilar la correcta utilización de los espacios destinados para la atención médica veterinaria;*
- IX. *Denunciar hechos considerados como delitos que correspondan a hechos concernientes al maltrato animal;*
- X. *Vigilar que se cumpla con los lineamientos establecidos en el Reglamento que para efecto de protección, bienestar y tenencia animal expida el Municipio;*
- XI. *Las demás que le señalen como de su competencia las leyes, reglamentos y otras disposiciones jurídicas vigentes, así como aquello que específicamente le encomiende el Secretario de Salud.*



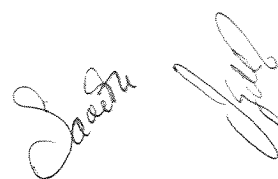

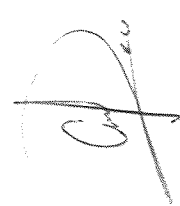







PRIMERO.- Las reformas al presente reglamento entrarán en vigor al día siguiente de su publicación en el Periódico Oficial del Estado.

SEGUNDO.- Instrúyase a la Secretaría del Ayuntamiento para que por su conducto se publique por una sola vez en el Periódico Oficial del Estado así como en la Gaceta Municipal correspondiente.

Una vez presentado el acuerdo anterior la Lic. María de la Luz Campos Alemán pasa al siguiente punto del orden del día.

VIII.- DICTAMEN DE LA COMISION DE HACIENDA Y PATRIMONIO MUNICIPALES, REFERENTE A LA APROBACIÓN DE LA DESINCORPORACIÓN DEL PATRIMONIO MUNICIPAL Y BAJA DEL INVENTARIO DE BIENES MUEBLES LOS BIENES MUNICIPALES QUE SE MENCIONAN.

Acto seguido, cede el uso de la palabra a la Regidora Perla Coral Rodríguez Mercado quien manifiesta: "Gracias Secretaria, a continuación daré lectura al proemio y punto de acuerdo del siguiente dictamen":

DICTAMEN DE LA COMISION DE HACIENDA Y PATRIMONIO MUNICIPALES, REFERENTE A LA APROBACIÓN DE LA DESINCORPORACIÓN DEL PATRIMONIO MUNICIPAL Y BAJA DEL INVENTARIO DE BIENES MUEBLES LOS BIENES MUNICIPALES QUE SE MENCIONAN.

CC. INTEGRANTES DEL R. AYUNTAMIENTO DE JUÁREZ, NUEVO LEÓN PRESENTES. -

Los suscritos Integrantes de la Comisión de Hacienda y Patrimonio Municipales, nos fue turnado para su estudio y análisis el oficio No. 655/2020 signado por el Director de Patrimonio, Lic. Roberto Muñoz Garza, a fin de que se lleve a cabo el estudio y dictamen de la solicitud de dar de baja del inventario de bienes muebles municipales, el listado de bienes que se anexa en el citado oficio, por ello, la Comisión que suscribe tiene a bien emitir el presente Dictamen, en razón de los siguientes:

CONSIDERANDOS:

PRIMERO.- Que el Republicano Ayuntamiento de este Gobierno Municipal para el periodo 2018-2021 quedó legítimamente instalado para entrar en funciones a partir del día 31-treinta y uno de octubre de 2018-dos mil dieciocho, de conformidad con el artículo 123 de la Constitución Política del Estado Libre y Soberano de Nuevo León en relación con el diverso 22 de la Ley de Gobierno Municipal del Estado de Nuevo León.

SEGUNDO.- Que en la tercera sesión pública de cabildo, con carácter de ordinaria, de fecha 06-seis de noviembre del año 2018-dos mil dieciocho, se sometieron a consideración del H. Cabildo las Comisiones Municipales, mismas que fueron aprobadas, y que son integradas por los miembros del Republicano Ayuntamiento, tal y como lo establecen los artículos 38, 39, 40 y demás relativos de la Ley de Gobierno Municipal vigente en la Entidad.

TERCERO.- Que la Constitución Política del Estado Libre y Soberano de Nuevo León, en su artículo 118 de, dota de autonomía propia al Municipio, por lo que se transcribe el citado artículo que a la letra dice: "Artículo 118.- Los Municipios que integran el Estado son independientes entre sí. Cada uno de ellos será gobernado por un Ayuntamiento de elección popular directa, integrado por un Presidente Municipal y el número de Regidores y Síndicos que la Ley determine. La competencia que otorga esta Constitución al gobierno municipal se ejercerá por el Ayuntamiento de manera exclusiva y no habrá autoridad intermedia alguna entre éste y los Poderes del Estado. ..." Así mismo, en su artículo 120 establece: "Los Municipios están investidos de personalidad jurídica y manejarán su patrimonio conforme a la Ley.

CUARTO.- Que la Ley de Gobierno Municipal del Estado de Nuevo León, en su artículo 2 establece: "El Municipio constituido por un conjunto de habitantes establecidos en un territorio, es una entidad de derecho público investido de personalidad jurídica, con libertad interior, patrimonio propio y autonomía para su gobierno y administración.

Se entenderá por autonomía municipal la titularidad del Municipio de gestionar, organizar y resolver, mediante sus representantes elegidos democráticamente, todos los asuntos en el ámbito de su competencia constitucional y legal, así como la libre administración de sus recursos.”

QUINTO.- Que la Ley de Gobierno Municipal del Estado de Nuevo León, en su artículo 203, define los bienes de dominio público municipal, entre otros, los que se encuentran los descritos en la fracción segunda: “II. Los destinados por el Ayuntamiento a un servicio público y los propios que, de hecho, utilice para dichos fines”. De igual forma, la citada ley, en su artículo 208, establece que: “Los bienes de dominio público del Municipio, podrán ser desincorporados, por acuerdo de las terceras partes de los integrantes del Ayuntamiento, cuando por algún motivo dejen de ser útiles para fines de servicio público.”

SEXTO.- Que fue recibido el oficio 655/2020 signado por el Lic. Roberto Muñoz Garza, Director de Patrimonio, en el cual manifiesta lo que a continuación se transcribe para mejor detalle: “LE INFORMO QUE SE HAN REALIZADO DIVERSOS TRABAJOS EN COORDINACIÓN CON LA DIRECCIÓN DE INFORMÁTICA Y LA DIRECCIÓN DE MANTENIMIENTO Y SERVICIOS GENERALES, LOS CUALES QUEDAN CONSTATADOS EN LOS **OFICIOS NO. 149/2020 Y NO. 041/2020** CORRESPONDENTES A LAS DIRECCIONES YA MENCIONADAS, EN LOS CUALES SE INFORMA QUE LOS BIENES MUEBLES FUERON REVISADOS EXHAUSTIVAMENTE POR SU ESTADO FÍSICO, CONDICIONES TÉCNICAS, USO, IDENTIFICANDO QUE ÉSTOS **YA NO RESULTAN DE UTILIDAD** PARA LOS FINES DEL PERSONAL Y DEPENDENCIAS DE LA ADMINISTRACIÓN PÚBLICA MUNICIPAL.







DE ACUERDO A LO ANTERIOR LE ANEXO EL DIAGNÓSTICO Y OPINIÓN TÉCNICA EMITIDO POR LA DIRECCIÓN DE MANTENIMIENTO, PARA HACER LOS TRÁMITES CORRESPONDIENTES PARA DAR DE BAJA LOS BIENES, Y CON ELLO DEPURAR Y ACTUALIZAR EL INVENTARIO DE BIENES MUEBLES DE LA ADMINISTRACIÓN PÚBLICA.”

SÉPTIMO.- Que en fecha 8 de octubre del año 2020, la Contraloría Municipal, elaboró el acta circunstanciada en la cual, de acuerdo a de lo establecido en el artículo 104, fracción IX de la Ley de Gobierno Municipal del Estado de Nuevo León, el cual establece que es facultad del Contralor Municipal, entre otras : “Inspeccionar y vigilar que las dependencias y entidades de la Administración Pública Municipal cumplan con las normas y disposiciones en materia de: ... afectación, enajenación y baja de bienes muebles e inmuebles, ... y demás activos y recursos materiales de la Administración Pública Municipal;” por lo cual se corrobora que los mencionados bienes muebles han dejado de ser de utilidad para la administración pública, debido al estado en el que se encuentran por su uso cotidiano.

Ahora bien, la Comisión de Hacienda y Patrimonio Municipales, es competente para dictaminar la presente en virtud de lo establecido en el artículo 25 fracción IV del Reglamento Interior del Ayuntamiento de Juárez, Nuevo León y previo análisis y valoración del asunto en cuestión, no hemos encontrado inconveniente, ni impedimento alguno a la solicitud planteada, por lo que se pone a consideración del Republicano Ayuntamiento tenga a bien aprobar conforme a lo establecido en el diverso 208 de la Ley de Gobierno Municipal del Estado de Nuevo León; conforme al siguiente:

ACUERDO

PRIMERO.- Con fundamento en lo dispuesto en los artículos 115 de la Constitución Política de los Estados Unidos Mexicanos; artículos 118, 119, 120, 130, y demás relativos de la Constitución Política del Estado Libre y Soberano de Nuevo León; 33 fracción IV, incisos a) y b), 208 y demás relativos de la Ley de Gobierno Municipal del Estado de Nuevo León; 25 fracciones IV y XI y demás relativos del Reglamento Interior del Ayuntamiento de Juárez, Nuevo León, el Ayuntamiento de Juárez, Nuevo León aprueba y autoriza la desincorporación y baja del patrimonio municipal, los bienes muebles que han dejado de ser de utilidad para la administración pública los cuales se mencionan a continuación:

No. FOLIO	DESCRIPCION DEL BIEN	No. FOLIO	DESCRIPCION DEL BIEN
	 CUBIERTA DE ESCRITORIO		 SILLA PLEGABLE
	 SILLA PLEGABLE		 SILLA PLEGABLE
	 SILLA PLEGABLE		 SILLA PLEGABLE

Handwritten signatures and initials on the right margin, including names like 'Roberto Muñoz Garza', 'Gutiérrez', 'Sánchez', and others.



































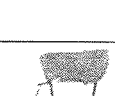

Handwritten signature on the bottom left margin.

Handwritten signature on the bottom center margin.

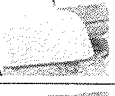
Handwritten signature on the bottom center margin.

Handwritten signature on the bottom right margin.

Handwritten signature on the bottom right margin.

	 SILLA PLEGABLE		 SILLA PLEGABLE
	 SILLA PLEGABLE		 SILLA PLEGABLE
	 LATERAL DE ESCRITORIO		 GUILLOTINA
	 SILLON EJECUTIVO		 SILLON EJECUTIVO
	 SILLON EJECUTIVO		 SILLON EJECUTIVO
	 3 CATRES	S/F	 3 CATRES
4602	 3 CATRES	4596	 3 CATRES
5877	 ESCRITORIO CHICO	0099	 ESCRITORIO CHICO
S/F	 ESCRITORIO CHICO	1912	 ESCRITORIO CHICO
1632	 ESCRITORIO CHICO	1050	 ESCRITORIO CHICO
1633	 ESCRITORIO CHICO	0848	 ESCRITORIO CHICO
1648	 ESCRITORIO CHICO	S/F	 ESCRITORIO CHICO
S/F	 ESCRITORIO CHICO	S/F	 ESCRITORIO CHICO
S/F	 BANCO	8056	 BANCO DE PALETA
864	 BANCO DE PALETA	855	 BANCO DE PALETA
4914	 BANCO DE PALETA	4611	 BANCO DE PALETA
S/F	 BANCO DE PALETA	7080	 BANCO DE PALETA
856	 BANCO DE PALETA	S/F	 BANCO DE PALETA











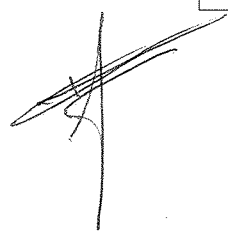











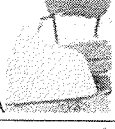
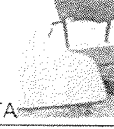
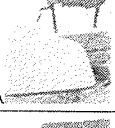
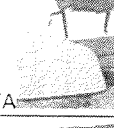
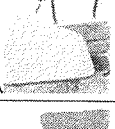
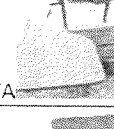
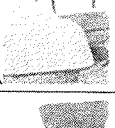

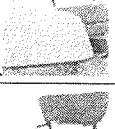
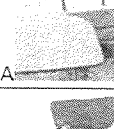

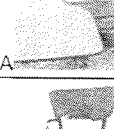
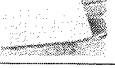

4599	BANCO DE PALETA 	861	BANCO DE PALETA 
858	BANCO DE PALETA 	S/F	BANCO DE PALETA 
4601	BANCO DE PALETA 	4607	BANCO DE PALETA 
8057	BANCO DE PALETA 	5612	BANCO DE PALETA 
4613	BANCO DE PALETA 	S/F	BANCO DE PALETA 
4610	BANCO DE PALETA 	S/F	BANCO DE PALETA 
860	BANCO DE PALETA 	S/F	BANCO DE PALETA 
8653	BANCO DE PALETA 	4615	BANCO DE PALETA 
853	BANCO DE PALETA 	4602	BANCO DE PALETA 

5367	 ARCHIVERO	1837	 ARCHIVERO METALICO (ADM 2000-2003)
942	 ARCHIVERO 4 CAJONES	319	 ARCHIVERO METALICO (ADM 2012-2015)
3100	 ARCHIVERO 4 CAJONES	S/F	 ARCHIVEROS
3098	 ARCHIVERO 4 CAJONES	S/F	 ARCHIVEROS
399	 ARCHIVERO 4 CAJONES	S/F	 ARCHIVEROS

[Handwritten signatures and marks on the right margin]

[Handwritten signature]





































[Handwritten signature]

[Handwritten signature]

[Handwritten signature]

[Handwritten signature]

		S/F		ARCHIVEROS
--	--	-----	--	------------

817	 SILLA	S/F	 SILLA
6119	 SILLA	S/F	 SILLA
979	 SILLA	757	 SILLA
1028	 SILLA	1299	 SILLA
5270	 SILLA	S/F	 SILLA
1272	 SILLA	3257	 SILLA
S/F	 SILLA	2586	 SILLA
S/F	 SILLA	1600	 SILLA
6144	 SILLA	2700	 SILLA
1118	 SILLA	S/F	 SILLA
3858	 SILLA	3795	 SILLA
1094	 SILLA	2580	 SILLA
1271	 SILLA	S/F	 SILLA
6154	 SILLA	3253	 SILLA
S/F	 SILLA	S/F	 SILLA
3993	 SILLA	S/F	 SILLA
S/F	 SILLA	103	 SILLA
5929	 SILLA	9009	 SILLA

[Handwritten signatures and initials on the right margin]











































[Handwritten signature]

[Handwritten signature]

[Handwritten signature]

[Handwritten signature]

[Handwritten signature]

2400	 SILLA	3256	 SILLA
1592	 SILLA	3743	 SILLA
3174	 SILLA	727	 SILLA
925	 SILLA	874	 SILLA
S/F	 SILLA	2014	 SILLA
777	 SILLA	1058	 SILLA
S/F	 SILLA	1104	 SILLA
5907	 SILLA	5609	 SILLA
6151	 SILLA	S/F	 SILLA
4194	 SILLA	5612	 SILLA
2074	 SILLA	S/F	 SILLA
2036	 SILLA	S/F	 SILLA
5216	 SILLA	S/F	 SILLA
S/F	 SILLA	S/F	 SILLA
1105	 SILLA	5602	 SILLA
3554	 SILLA	5556	 SILLA
243	 SILLA	5607	 SILLA
S/F	 SILLA	S/F	 SILLA
6675	 SILLA	5663	 SILLA
S/F	 SILLA	S/F	 SILLA
2900	 SILLA	S/F	 SILLA

[Handwritten signature]

[Handwritten signature]

[Handwritten signature]

[Handwritten signature]

[Handwritten signature]

[Handwritten signature]

[Handwritten signature]

[Handwritten signature]









































[Handwritten signature]

[Handwritten signature]

[Handwritten signature]

[Handwritten signature]

[Handwritten signature]

2057	 SILLA	S/F	 SILLA
1026	 SILLA	S/F	 SILLA
1551	 SILLA	S/F	 SILLA
S/F	 SILLA	5604	 SILLA
2424	 SILLA	5606	 SILLA
2035	 SILLA	S/F	 SILLA
6004	 SILLA	5559	 SILLA
S/F	 SILLA	S/F	 SILLA
232	 SILLA	5560	 SILLA
5925	 SILLA	S/F	 SILLA
6813	 SILLA	S/F	 SILLA
S/F	 SILLA	S/F	 SILLA
S/F	 SILLA	S/F	 SILLA
4840	 SILLA	S/F	 SILLA
3165	 SILLA	5120	 SILLA
S/F	 SILLA	361	 SILLA
3861	 SILLA	420	 SILLA
5599	 SILLA	379	 SILLA
3806	 SILLA	360	 SILLA
6150	 SILLA	342	 SILLA

[Handwritten signature]

[Handwritten signature]

[Handwritten signature]

[Handwritten signature]

[Handwritten signature]

[Handwritten signature]





























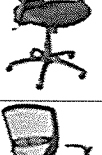







[Handwritten signature]

[Handwritten signature]

[Handwritten signature]

[Handwritten signature]

[Handwritten signature]

S/F	 SILLA	15	 S SILLA
306	 SILLA	S/F	 SILLA
4084	 SILLA	370	 SILLA
2549	 SILLA	S/F	 SILLA
3452	 SILLA	S/F	 SILLA
S/F	 SILLA	2513	 SILLA
5604	 SILLA	S/F	 SILLA
S/F	 SILLA	4600	 SILLA
S/F	 SILLA	2407	 SILLA
4692	 SILLA	2698	 SILLA
458	 SILLA	5924	 SILLA
2222	 SILLA	S/F	 SILLA
5356	 SILLA	S/F	 SILLA
5632	 SILLA	2907	 SILLA
S/F	 SILLA	5504	 SILLA
954	 SILLA	5662	 SILLA
5930	 SILLA	5521	 SILLA
2089	 SILLA	2520	 SILLA
884	 SILLA	142	 SILLA (ADM 2012-2015)

[Handwritten signatures and initials on the right margin]



























[Handwritten signature]



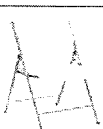



[Handwritten signature]

[Handwritten signature]

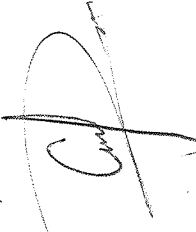
[Handwritten signature]

[Handwritten signature]

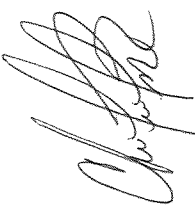
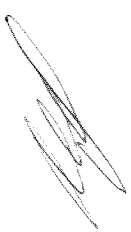
2903	 SILLA	337	 SILLA (ADM 2012-2015)
836	 SILLA	369	 SILLA (ADM 2012-2015)
S/F	 SILLA	5561	 SILLA BLANCA
S/F	 SILLA	S/F	 SILLA BLANCA
S/F	 SILLA	S/F	 SILLA BLANCA
5624	 SILLA	S/F	 SILLA BLANCA
S/F	 SILLA	S/F	 SILLA BLANCA
5224	 SILLA	S/F	 SILLA BLANCA
5931	 SILLA	5601	 SILLA BLANCA
4788	 SILLA	5611	 SILLA BLANCA
S/F	 SILLA	5166	 SILLA BLANCA
5598	 SILLA	5608	 SILLA BLANCA
6645	 SILLA	S/F	 SILLA BLANCA
1420	 SILLA	5555	 SILLA BLANCA



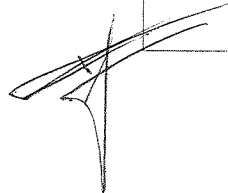





































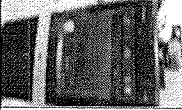











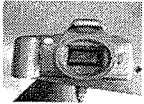
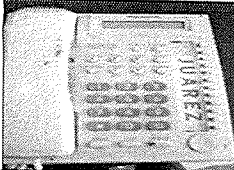

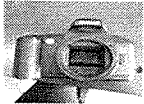

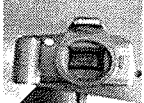

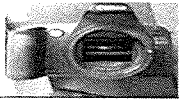











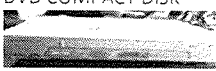

982	 SILLA	S/F	 SILLA BLANCA
4990	 SILLA	5557	 SILLA BLANCA
4211	 SILLA	5666	 SILLA BLANCA
3254	 SILLA	5664	 SILLA BLANCA
3842	 SILLA	5668	 SILLA BLANCA
2129	 SILLA	S/F	 SILLA BLANCA
S/F	 SILLA	S/F	 SILLA BLANCA
1585	 SILLA	S/F	 SILLA BLANCA
S/F	 SILLA	S/F	 SILLA BLANCA
S/F	 SILLA	5667	 SILLA BLANCA

0432	 CPU	1700	 TECLADO HOMPAK
1984	 CPU	152	 TECLADO GL
231	 CAMARA FOTOGRAFICA	4559	 TECLADO HP

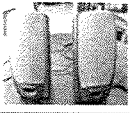
[Handwritten signatures and marks on the right margin]

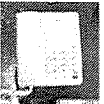
[Handwritten signatures and marks at the bottom of the page]

2630	 <p>CAMARA FOTOGRAFICA</p>	168	 <p>TELEFONO PANASONIC</p>
------	---	-----	--

4714	 <p>CAMARA FOTOGRAFICA</p>	S/F	1 CAMARA AUTECH 
2627	 <p>CAMARA FOTOGRAFICA</p>	S/F	1 CAMARA AUTECH 
6140	 <p>TELEFONO PANASONIC</p>	S/F	1 CAMARA AUTECH 
3418	<p>BOCINA ACTEK BEIGE</p> 	7774	TELEFONO 
2332	<p>BOCINA ACTEK NEGRA</p> 	S/F	1 DVD MULTIRECORD 
7759		S/F	1DVD COMPACT DISK 
1749	<p>TELEFONO PANASONIC</p> 	S/F	DVD LG 
6777	<p>1 MODEM</p> 	S/F	DVD MULTILAYER 
4010	<p>TELEFONO PANASONIC</p> 	S/F	DVD COMPACT DISK 
05779	<p>1 TELEFONOS PANASONIC</p> 	7748	MODEM 
1267	<p>TELEFONO TELMEX</p> 	S/F	DVD YOMEGA ZIP 
7767		3324	 <p>BOCINAS</p>
7768	<p>TELEFONO A-TT</p> 	483	DVD SONY 
6140	<p>TELEFONO MIC</p> 	1084	DVD SAMSUNG 
3418	 <p>BOCINS</p>	2332	 <p>BOCINAS</p>

Handwritten signature

Handwritten signature

Handwritten signature

Handwritten signature

Handwritten signature

Handwritten signature

Handwritten signature











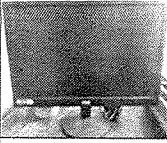





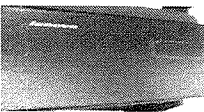
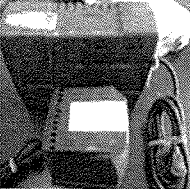
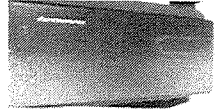

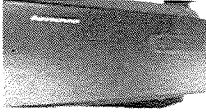

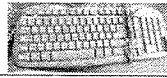



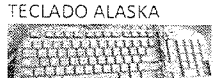

Handwritten signature

Handwritten signature

Handwritten signature

Handwritten signature

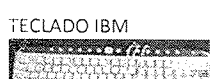
Handwritten signature

	SUMADORA	2000	MONITOR
6773			
6526		S/F	MODEM TRENDER 
7775	TELEFONO INALAMBRICO LG 	S/F	5 ABANICOS DE CPU 
2008	LAPTOP 	2630	CAMARA VIDEO SONY 
1685	LAPTOP TOSHIBA 		REGULADOR EME 
3450		164	
3453		3451	
7750	MODEM TELMEX 	S/F	CAMARA CNB 
5291	TECLADO ALASKA 	2868	TECLADO EASY 
462	TECLADO ALASKA 	117	TECLADO EASY 
153	TECLADO ALASKA 	1694	TECLADO ACTEK 
1771	TECLADO ALASKA 	1749	TECLADO ACTEK 
153	TECLADO ALASKA 	2160	TECLADO ACTEK 
1874	TECLADO COMPAK 	7776	TELEFONO 
3240	TECLADO PERFECT 	1594	TELEFONO AXTEL 
3241	TECLADO IBM 	1153	TELEFONO PANASONIC 
7751	SUMADORA VICTOR	1595	TELEFONO PANASONIC

[Handwritten signatures and notes on the right margin]

[Handwritten signature]











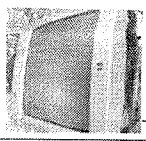

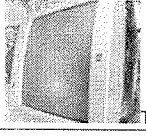





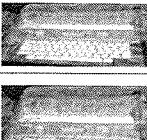
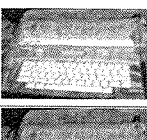

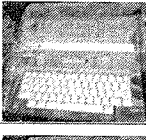
[Handwritten signature]

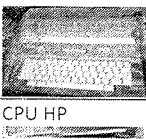
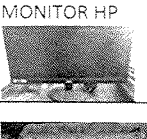
[Handwritten signature]

6781		6782	SUMADORA PRINTAFORM
3658	CPU 	7754	SUMADORA SHARP
412	LAMPARA IDENTIFICADORA DE BILLETES DIASA 	3383	REGULADOR NBKS
1606	REGULADOR MICROPOWER 	3342	REGULADOR ZIGOR
3213	MONITOR HP 	3229	CP U DELL
2268	MONITOR LG 	6764	MONITOR COMPACT
1927	CAFETERA EG 	6765	MONITOR CONECT
1941	MONITOR AOC 	6766	MONITOR DAEWOO
3023		1547	IMPRESORA GRIS
1544		4241	COPIADORA HP
3080		2308	
S/F		S/F	
2936		S/F	
001		S/F	
S/F		S/F	
372		5793	
S/F		S/F	
S/F		S/F	

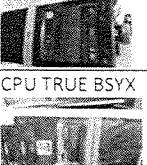
[Handwritten signatures and initials on the right margin]

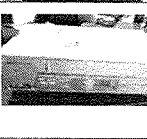
[Handwritten signatures and initials at the bottom of the page]

164	 TELEVISOR LG	S/F	
895	 TELEVISOR LG	S/F	
2263	REGULADOR	1384	 CPU NERVEWARE
5781	FUENTE DE PODER	6142	 FUENTE DE PODER
4586	CP U DELL	S/F	 MAQUINA DE ESCRIBIR BRHOTER
	MONITOR COMPACT	2936	
6768	MONITOR HP	001	 MAQUINA DE ESCRIBIR SIN MARCA
S/F	MONITOR	S/F	 MAQUINA DE ESCRIBIR EPSON
	MONITOR DAEWOO	6142	
372		S/F	VIDEOCASETERA SHARP 
5793		5622	MONITOR HP 
164	CPU HP	6764	
4310	CPU HP	115	
S/F	COPIADORA HP		COPIADORA CON ESCANER 
S/F	COPIADORA SIN MARCA	035	CPU HP 
2852	COPIADORA SIN MARCA	5694	CPU TRUE BSX 
7756		3328	VIDEO CASETERA 
S/F	 TELEFONO PANASONOC	3210	TELEFONO PANA 

[Handwritten signature]



















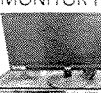







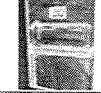

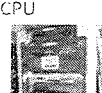

[Handwritten signature]

[Handwritten signature]

[Handwritten signature]

[Handwritten signature]

[Vertical handwritten signatures and marks on the right margin]

3235	TELEFONO PANASONOC 	3268	TELEFONO PANASONOC 
3290	TELEFONO PANASONOC 	5341	TELEFONO PANASONOC 
6784	BOCINAS 	2996	TECLADO 
1578		034	VIDEOCASETERA SHARP 
1577		7758	MONITOR HP 
6115		2571	CPU 
2578		1580	CPU 
1761	CPU 	727	CPU 
1559	CPU 	1591	CPU 
4289	CPU 	1560	CPU 
1561	CPU 	1562	CPU 
876	CPU 	1564	CPU 
6528	CPU 	3668	CPU 
2574	CPU 	1565	CPU 
1384	CPU 	3160	CPU 
3243	CPU 	400	CPU 

Handwritten signature

Handwritten signature

Handwritten signature

Handwritten signature

Handwritten signature

Handwritten signature

Handwritten signature























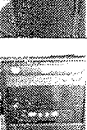





Handwritten signature

Handwritten signature

Handwritten signature

Handwritten signature

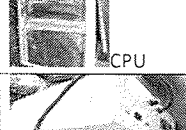
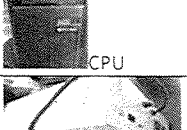
Handwritten signature

1727	 CPU	1767	 CPU
1766	 CPU	6528	 CPU
6529	 CPU	4586	 CPU
994	 CPU	6519	 CPU
1766	 CPU	1563	 CPU
370	 CPU	3886	 CPU
252	 CPU	3007	 CPU
770	 CPU	3229	 CPU
772	 CPU	5866	 CPU
27	 CPU	4569	 CPU
	 CPU	5854	 CPU
2159	 CPU	4312	 CPU
2267	 CPU	138	 CPU
6781	 FUENTE DE PODER	7759	 FUENTE DE PODER
6142	 REGULADOR	6780	 FUENTE DE PODER

[Handwritten signatures and notes on the right margin]

[Handwritten signature]

[Handwritten signature]

[Handwritten signature]

[Handwritten signature]

[Handwritten signature]

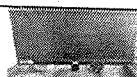
6764		6763	
6773	SUMADORA SHARP	7751	SUMADORA SHARP
6782	SUMADORA SHARP	7754	SUMADORA
7752	SUMADORA SHARP	5622	SUMADORA SHARP
5822	TELEFONO	650	TELEFONO (ADM 2015-2018)
248	TELEFONO	5961	TELEFONO (ADM 2015-2018)

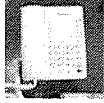
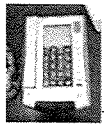
1535	TELEFONO		
		1633	
S/F	TELEFONO		BOILER GRANDE
S/F	TELEFONO	S/F	
S/F	TELEFONO	S/F	TELEFONO
S/F	TELEFONO	S/F	TELEFONO
S/F	TELEFONO	4112	TELEFONO

3232	MONITOR	4515	MONITOR
3230	MONITOR	1792	MONITOR
3241	MONITOR	191	MONITOR
3233	MONITOR	S/F	MONITOR
6526	MONITOR	2576	MONITOR
2572	MONITOR	S/F	MONITOR
2569	MONITOR	2583	MONITOR
111	MONITOR	1566	MONITOR
1589	MONITOR	S/F	MONITOR
S/F	MONITOR	S/F	MONITOR

[Handwritten signature]

[Handwritten signature]

[Handwritten signature]

[Handwritten signature]

[Handwritten signature]

[Handwritten initials]

[Handwritten signature]

[Handwritten signature]











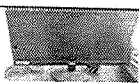

[Handwritten signature]





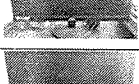















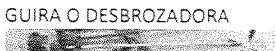

[Handwritten signature]

[Handwritten signature]

[Handwritten signature]

[Handwritten signature]





2266	 MONITOR	S/F	 MONITOR
1115	 MONITOR	3246	 MONITOR
6527	 MONITOR	2569	 MONITOR (ADM 2006-2009)
1056	 MONITOR	80	 MONITOR (ADM 2012-2015)
1084	 MONITOR	4145	 MONITOR (ADM 2012-2015)
1724	 MONITOR	S/F	 MONITOR NEGRO
7758	 MONITOR	895	 MONITOR NEGRO (ADM 2015-2018)





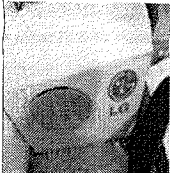
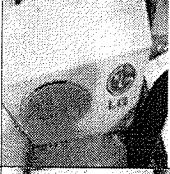
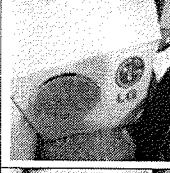
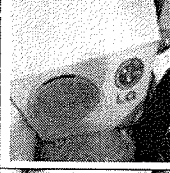

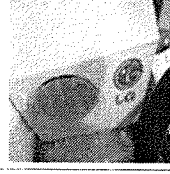
S/F	COMPRESOR 	4762	GUIRA O DESBROZADORA 
S/F	COMPRESOR 	S/F	COMPRESOR 
S/F	COMPRESOR 	S/F	COMPRESOR 
35	MICROHONDAS LG 	4811	GUIRA O DESBROZADORA 
6234	MICROHONDA 	4776	GUIRA O DESBROZADORA 
3609	ESTUFA NEGRA 	4821	GUIRA O DESBROZADORA 
0037	ESTUFA BLANCA 	4765	GUIRA O DESBROZADORA 
0790	ESTUFA BLANCA 	3727	ESTUFA BLANCA 
253	ABANICO PEDESTAL 	4833	GUIRA O DESBROZADORA 
S/F	COMPRESOR 	4819	GUIRA O DESBROZADORA 
S/F	COMPRESOR 	S/F	COMPRESOR 
S/F	COMPRESOR 	S/F	COMPRESOR 

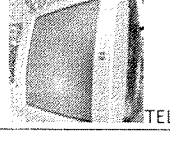
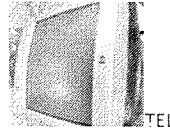



[Handwritten signatures and marks on the right margin]



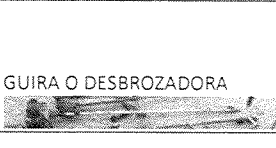
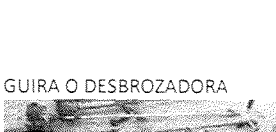

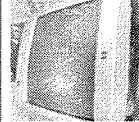
[Handwritten signature]





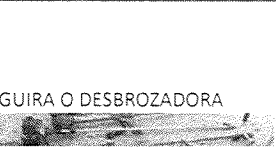

[Handwritten signatures: Saverio, G. Rojas]

S/F		COMPRESOR
S/F		COMPRESOR
S/F		COMPRESOR
S/F		COMPRESOR
S/F		COMPRESOR
S/F		COMPRESOR
S/F		FRIGOBAR
1601		TELEVISOR
639		TELEVISOR

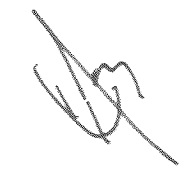
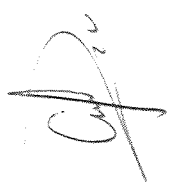
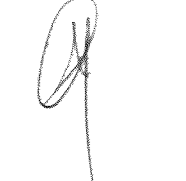
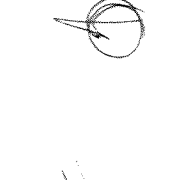
S/F		COMPRESOR
S/F		COMPRESOR
S/F		COMPRESOR
S/F		COMPRESOR
S/F		COMPRESOR
S/F		COMPRESOR
S/F		MICROONDAS
4783		GUIRA O DESBROZADORA
4808		GUIRA O DESBROZADORA

164		TELEVISOR
5627		MONITOR
1927		1 CAFETERA EG
895		1 TELEVISION

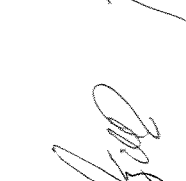
4773		GUIRA O DESBROZADORA
4774		GUIRA O DESBROZADORA
4740		GUIRA O DESBROZADORA
4831		GUIRA O DESBROZADORA



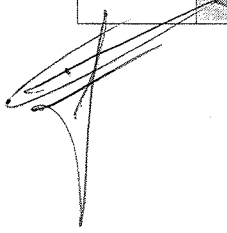













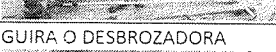
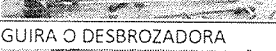











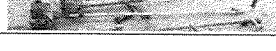





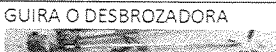
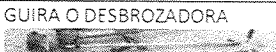
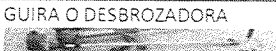
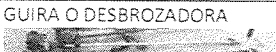



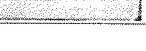



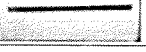
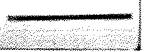
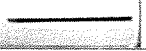

















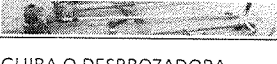

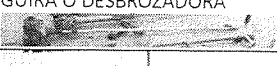
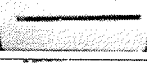
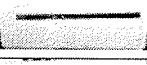
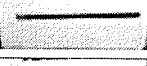
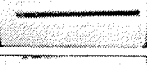
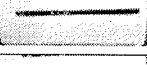
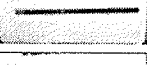

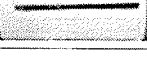

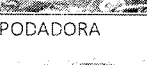







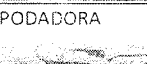



















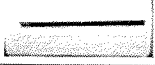

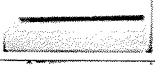
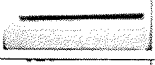
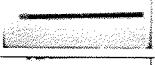
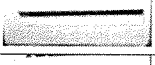

S/F	CAFETERA EG 			
S/F	BOCINA ACTEK BEIGE 			
S/F	GUIRA 			
3761	GUIRA O DESBROZADORA 			
4781	GUIRA O DESBROZADORA 			
4755	GUIRA O DESBROZADORA 			
4794	GUIRA O DESBROZADORA 			
4786	GUIRA O DESBROZADORA 			
4797	GUIRA O DESBROZADORA 			
4744	GUIRA O DESBROZADORA 			
4908	GUIRA O DESBROZADORA 			
4827	GUIRA O DESBROZADORA 			
4751	GUIRA O DESBROZADORA 			
4748	GUIRA O DESBROZADORA 			
4750	GUIRA O DESBROZADORA 			
4778	GUIRA O DESBROZADORA 			
4804	GUIRA O DESBROZADORA 			
4822	GUIRA O DESBROZADORA 			
4806	GUIRA O DESBROZADORA 			
4760	GUIRA O DESBROZADORA 			
4785	GUIRA O DESBROZADORA 			
4759	GUIRA O DESBROZADORA 			
4815	GUIRA O DESBROZADO 			
4829	GUIRA O DESBROZADO 			
4830	GUIRA O DESBROZADORA 			
4738	GUIRA O DESBROZADORA 			
4756			GUIRA O DESBROZADORA 	
4753			GUIRA O DESBROZADORA 	
4752			GUIRA O DESBROZADORA 	
4759			GUIRA O DESBROZADORA 	
4816			GUIRA O DESBROZADORA 	
4757			GUIRA O DESBROZADORA 	
4825			GUIRA O DESBROZADORA 	
4739			GUIRA O DESBROZADORA 	
4745			GUIRA O DESBROZADORA 	
4784			GUIRA O DESBROZADORA 	
4818			GUIRA O DESBROZADORA 	
4741			GUIRA O DESBROZADORA 	
4803			GUIRA O DESBROZADORA 	
4807			GUIRA O DESBROZADORA 	
4805			GUIRA O DESBROZADORA 	
1807			CONDENSADOR 	
3624			CONDENSADOR 	
1347			CONDENSADOR 	
1700			CONDENSADOR 	
449			CONDENSADOR 	
239			CONDENSADOR 	
4948			CONDENSADOR 	
2403			CONDENSADOR 	
1720			CONDENSADOR 	
730			CONDENSADOR 	
754			CONDENSADOR 	

Handwritten signatures and initials on the right margin, including a large signature at the top, a signature in the middle, and several smaller signatures at the bottom.

Handwritten signatures and initials at the bottom of the page, including a large signature on the left, a signature in the middle, and a signature on the right.

4820		GUIRA O DESBROZADORA
4824		GUIRA O DESBROZADORA
4826		GUIRA O DESBROZADORA
4801		GUIRA O DESBROZADORA
4823		GUIRA O DESBROZADORA
4782		GUIRA O DESBROZADORA
		GUIRA O DESBROZADORA
S/F		ONDENSADOR
S/F		ONDENSADOR
S/F		ONDENSADOR
S/F		ONDENSADOR
S/F		ONDENSADOR
S/F		ONDENSADOR
S/F		ONDENSADOR
S/F		ONDENSADOR
S/F		ONDENSADOR
S/F		ONDENSADOR
S/F		ONDENSADOR
S/F		ONDENSADOR
S/F		ONDENSADOR
S/F		ONDENSADOR
S/F		ONDENSADOR
S/F		ONDENSADOR
S/F		ONDENSADOR
S/F		ONDENSADOR
S/F		ONDENSADOR
S/F		ONDENSADOR
		PODADORA
S/F		PODADORA
S/F		PODADORA
S/F		PODADORA
S/F		PODADORA
S/F		PODADORA
S/F		PODADORA
S/F		PODADORA

2598		
S/F		
S/F		REGULADOR NBKS
S/F		REGULADOR ZIGOR
S/F		CONDENSADOR
S/F		ONDENSADOR
S/F		ONDENSADOR
S/F		ONDENSADOR
S/F		ONDENSADOR
S/F		ONDENSADOR
S/F		ONDENSADOR
S/F		ONDENSADOR
S/F		ONDENSADOR
S/F		ONDENSADOR
S/F		ONDENSADOR
S/F		ONDENSADOR
S/F		PINTADORA DE LINEAS
4562		CAJA FUERTE
S/F		PODADORA
S/F		PODADORA
S/F		PODADORA
S/F		PODADORA
S/F		PODADORA
S/F		PODADORA

[Handwritten signature]

[Handwritten signature]

[Handwritten signature]

[Handwritten signature]

[Handwritten signature]











[Handwritten signature]

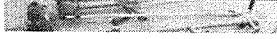
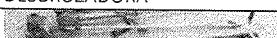

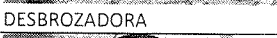



[Handwritten signature]

[Handwritten signature]

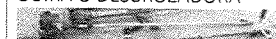
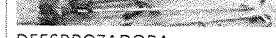
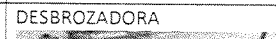
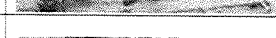
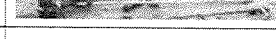
[Handwritten signature]

[Handwritten signature]

		
7572		
S/F		GUIRA O DESBROZADORA
S/F		DESBROZADORA
S/F		DESBROZADORA
S/F		DESBROZADORA
S/F		DESBROZADORA
S/F		DESBROZADORA
3385		ABANICO PEDESTAL
2414		ABANICO PEDESTAL
1806		ABANICO PEDESTAL
0315		
S/F		

			MAQUINA CORTAR DE WALT
S/F			
S/F		GUIRA O DESBROZADORA	
S/F		DESBROZADORA	
S/F		DESBROZADORA	
S/F		DESBROZADORA	
S/F		DESBROZADORA	
S/F		DESBROZADORA	
640		ABANICO PEDESTAL	
253		ABANICO PEDESTAL	
6112			
3621			
S/F			BOILER GRANDE

SEGUNDO.- Se instruye a la Dirección de Patrimonio para que en base a sus funciones y atribuciones lleve a cabo los trámites administrativos correspondientes y proceda a dar de baja del inventario de bienes muebles los mencionados en el punto anterior.

TERCERO.- Se instruye a la Secretaría del Ayuntamiento para que por su conducto publique el presente acuerdo de conformidad con lo establecido en el artículo 64 y demás relativos de la Ley de Gobierno Municipal del Estado de Nuevo León, vigente.

Atentamente.- Así lo acuerdan y firman los integrantes de la Comisión de Hacienda y Patrimonio Municipales en la Ciudad de Juárez, Nuevo León, a los 12 doce días del mes de octubre del 2020 dos mil veinte, C. LUIS MANUEL SERNA ESCALERA / Presidente; C. JULIO CESAR CANTÚ GARZA / Secretario; C. FABIOLA CARREON ORTEGA/ Vocal 1; C. MARIA LIBRADA RANGEL DE LA RIVA / Vocal 2°. RÚBRICAS.

Una vez manifestado lo anterior, la Secretaria del Ayuntamiento somete a consideración del H. Cabildo el dictamen presentado con anterioridad, misma votación que se da con la totalidad de los votos de los ediles presentes a favor, ante lo cual manifiesta; "Miembros del H. Cabildo me permito informarles el siguiente:

ACUERDO NO. 08























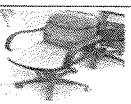

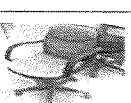

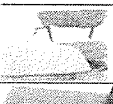



CON DIECISÉIS VOTOS A FAVOR, POR UNANIMIDAD, EL R. AYUNTAMIENTO DE JUÁREZ, N.L., APRUEBA Y AUTORIZA EL DICTAMEN DE LA COMISION DE HACIENDA Y PATRIMONIO MUNICIPALES, REFERENTE A LA APROBACIÓN DE LA DESINCORPORACIÓN DEL PATRIMONIO MUNICIPAL Y BAJA DEL INVENTARIO DE BIENES MUEBLES LOS BIENES MUNICIPALES QUE SE MENCIONAN, EN LOS SIGUIENTES TÉRMINOS:

PRIMERO.- Con fundamento en lo dispuesto en los artículos 115 de la Constitución Política de los Estados Unidos Mexicanos; artículos 118, 119, 120, 130, y demás relativos de la Constitución Política del Estado Libre y Soberano de Nuevo León; 33 fracción IV, incisos a) y b), 208 y demás relativos de la Ley de Gobierno Municipal

[Handwritten signatures and initials on the right margin, including names like 'Gloria', 'Carpentera', 'Santitas', and 'Gloria']

[Handwritten signatures and initials at the bottom of the page, including names like 'Gloria', 'Santitas', and 'Gloria']



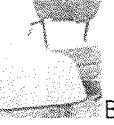













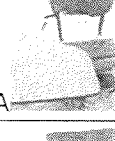
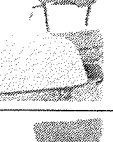
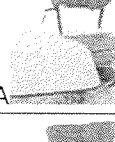



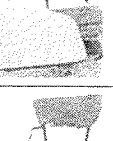

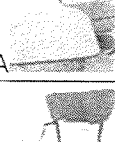
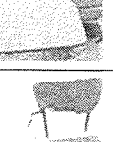
del Estado de Nuevo León; 25 fracciones IV y XI y demás relativos del Reglamento Interior del Ayuntamiento de Juárez, Nuevo León, el Ayuntamiento de Juárez, Nuevo León aprueba y autoriza la desincorporación y baja del patrimonio municipal, los bienes muebles que han dejado de ser de utilidad para la administración pública los cuales se mencionan a continuación:

No. FOLIO	DESCRIPCION DEL BIEN	No. FOLIO	DESCRIPCION DEL BIEN
	 CUBIERTA DE ESCRITORIO		 SILLA PLEGABLE
	 SILLA PLEGABLE		 SILLA PLEGABLE
	 SILLA PLEGABLE		 SILLA PLEGABLE
	 SILLA PLEGABLE		 SILLA PLEGABLE
	 SILLA PLEGABLE		 SILLA PLEGABLE
	 LATERAL DE ESCRITORIO		 GUILLOTINA
	 SILLON EJECUTIVO		 SILLON EJECUTIVO
	 SILLON EJECUTIVO		 SILLON EJECUTIVO
	 3 CATRES	S/F	
4602		4598	
5877	 ESCRITORIO CHICO	0099	 ESCRITORIO CHICO
S/F		1912	
1632		1050	
1633		0848	
1648		S/F	
S/F		S/F	
S/F	 BANCO	8056	 BANCO DE PALETA

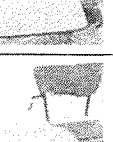
Handwritten signatures and initials on the right margin of the table, including a large signature at the top right and several smaller ones below it.

Handwritten signature or mark at the bottom left corner of the page.

Handwritten signatures and initials at the bottom center of the page.

864	BANCO DE PALETA 	855	BANCO DE PALETA 
4914	BANCO DE PALETA 	4611	BANCO DE PALETA 
S/F	BANCO DE PALETA 	7080	BANCO DE PALETA 
856	BANCO DE PALETA 	S/F	BANCO DE PALETA 
4599	BANCO DE PALETA 	861	BANCO DE PALETA 
858	BANCO DE PALETA 	S/F	BANCO DE PALETA 
4601	BANCO DE PALETA 	4607	BANCO DE PALETA 
8057	BANCO DE PALETA 	5612	BANCO DE PALETA 
4613	BANCO DE PALETA 	S/F	BANCO DE PALETA 
4610	BANCO DE PALETA 	S/F	BANCO DE PALETA 
860	BANCO DE PALETA 	S/F	BANCO DE PALETA 
8653	BANCO DE PALETA 	4615	BANCO DE PALETA 
853	BANCO DE PALETA 	4602	BANCO DE PALETA 
5367	 ARCHIVERO	1837	 ARCHIVERO METALICO (ADM 2000-2003)

[Handwritten signatures and initials on the right margin]









[Handwritten signature]



















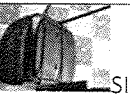



[Handwritten signature]

[Handwritten signature]

[Handwritten signature]

[Handwritten signature]

942	 ARCHIVERO 4 CAJONES	319	 ARCHIVERO METALICO (ADM 2012-2015)
3100	 ARCHIVERO 4 CAJONES	S/F	 ARCHIVEROS
3098	 ARCHIVERO 4 CAJONES	S/F	 ARCHIVEROS
399	 ARCHIVERO 4 CAJONES	S/F	 ARCHIVEROS
		S/F	 ARCHIVEROS

817	 SILLA	S/F	 SILLA
6119	 SILLA	S/F	 SILLA
979	 SILLA	757	 SILLA
1028	 SILLA	1299	 SILLA
5270	 SILLA	S/F	 SILLA
1272	 SILLA	3257	 SILLA
S/F	 SILLA	2586	 SILLA
S/F	 SILLA	1600	 SILLA
6144	 SILLA	2700	 SILLA
1118	 SILLA	S/F	 SILLA
3858	 SILLA	3795	 SILLA
1094	 SILLA	2580	 SILLA

[Handwritten signature]

[Handwritten signature]

[Handwritten signature]

[Handwritten signature]

[Handwritten signature]

[Handwritten signature]

[Handwritten signature]







































[Handwritten signature]

[Handwritten signature]

[Handwritten signature]

[Handwritten signature]

[Handwritten signature]

1271	 SILLA	S/F	 SILLA
6154	 SILLA	3253	 SILLA
S/F	 SILLA	S/F	 SILLA
3993	 SILLA	S/F	 SILLA
S/F	 SILLA	103	 SILLA
5929	 SILLA	9009	 SILLA
2400	 SILLA	3256	 SILLA
1592	 SILLA	3743	 SILLA
3174	 SILLA	727	 SILLA
925	 SILLA	874	 SILLA
S/F	 SILLA	2014	 SILLA
777	 SILLA	1058	 SILLA
S/F	 SILLA	1104	 SILLA
5907	 SILLA	5609	 SILLA
6151	 SILLA	S/F	 SILLA
4194	 SILLA	5612	 SILLA
2074	 SILLA	S/F	 SILLA
2036	 SILLA	S/F	 SILLA
5216	 SILLA	S/F	 SILLA













































[Handwritten signatures and marks on the right margin]

[Handwritten signature]

[Handwritten signature]

[Handwritten signature]

[Handwritten signature]

S/F	 SILLA	S/F	 SILLA
1105	 SILLA	5602	 SILLA
3554	 SILLA	5556	 SILLA
243	 SILLA	5607	 SILLA
S/F	 SILLA	S/F	 SILLA
6675	 SILLA	5663	 SILLA
S/F	 SILLA	S/F	 SILLA
2900	 SILLA	S/F	 SILLA
2057	 SILLA	S/F	 SILLA
1026	 SILLA	S/F	 SILLA
1551	 SILLA	S/F	 SILLA
S/F	 SILLA	5604	 SILLA
2424	 SILLA	5606	 SILLA
2035	 SILLA	S/F	 SILLA
6004	 SILLA	5559	 SILLA
S/F	 SILLA	S/F	 SILLA
232	 SILLA	5560	 SILLA
5925	 SILLA	S/F	 SILLA
6813	 SILLA	S/F	 SILLA
S/F	 SILLA	S/F	 SILLA
S/F	 SILLA	S/F	 SILLA
4840	 SILLA	S/F	 SILLA



































Handwritten signatures and initials on the right margin, including a large signature at the top, several smaller ones in the middle, and a vertical list of initials at the bottom.

Handwritten signature at the bottom left corner.

Handwritten signature at the bottom center.

Handwritten signature at the bottom right.

Handwritten signature at the bottom right corner.

3165	 SILLA	5120	 SILLA
S/F	 SILLA	361	 SILLA
3861	 SILLA	420	 SILLA
5599	 SILLA	379	 SILLA
3806	 SILLA	360	 SILLA
6150	 SILLA	342	 SILLA
S/F	 SILLA	15	 S ILLA
306	 SILLA	S/F	 SILLA
4084	 SILLA	370	 SILLA
2549	 SILLA	S/F	 SILLA
3452	 SILLA	S/F	 SILLA
S/F	 SILLA	2513	 SILLA
5604	 SILLA	S/F	 SILLA
S/F	 SILLA	4600	 SILLA
S/F	 SILLA	2407	 SILLA
4692	 SILLA	2698	 SILLA
458	 SILLA	5924	 SILLA































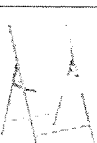

[Handwritten signatures and initials on the right margin]

[Handwritten signature]

[Handwritten signature]



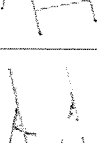

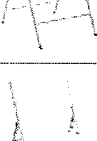

















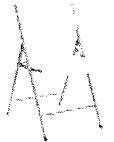

[Handwritten signature]

[Handwritten signature]

2222	 SILLA	S/F	 SILLA
5356	 SILLA	S/F	 SILLA
5632	 SILLA	2907	 SILLA
S/F	 SILLA	5504	 SILLA
954	 SILLA	5662	 SILLA
5930	 SILLA	5521	 SILLA
2089	 SILLA	2520	 SILLA
884	 SILLA	142	 SILLA (ADM 2012-2015)
2903	 SILLA	337	 SILLA (ADM 2012-2015)
836	 SILLA	369	 SILLA (ADM 2012-2015)
S/F	 SILLA	5561	 SILLA BLANCA
S/F	 SILLA	S/F	 SILLA BLANCA
S/F	 SILLA	S/F	 SILLA BLANCA
5624	 SILLA	S/F	 SILLA BLANCA
S/F	 SILLA	S/F	 SILLA BLANCA
5224	 SILLA	S/F	 SILLA BLANCA
5931	 SILLA	5601	 SILLA BLANCA

[Handwritten signatures and marks on the right margin]

[Handwritten signatures and marks at the bottom of the page]

4788	 SILLA	5611	 SILLA BLANCA
S/F	 SILLA	5166	 SILLA BLANCA
5598	 SILLA	5608	 SILLA BLANCA
6645	 SILLA	S/F	 SILLA BLANCA
1420	 SILLA	5555	 SILLA BLANCA
982	 SILLA	S/F	 SILLA BLANCA
4990	 SILLA	5557	 SILLA BLANCA
4211	 SILLA	5666	 SILLA BLANCA
3254	 SILLA	5664	 SILLA BLANCA
3842	 SILLA	5668	 SILLA BLANCA
2129	 SILLA	S/F	 SILLA BLANCA
S/F	 SILLA	S/F	 SILLA BLANCA
1585	 SILLA	S/F	 SILLA BLANCA

[Handwritten signature]

[Handwritten signature]

[Handwritten signature]

[Handwritten signature]

[Handwritten signature]

[Handwritten signature]

[Handwritten signature]





[Handwritten signature]







[Handwritten signature]



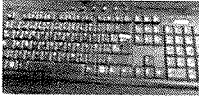



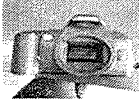



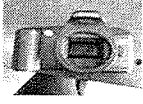
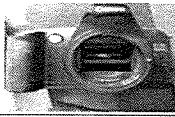
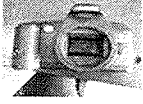
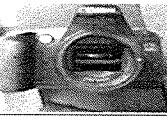

[Handwritten signature]

[Handwritten signature]

[Handwritten signature]

S/F	 SILLA	S/F	 SILLA BLANCA
S/F	 SILLA	5667	 SILLA BLANCA

0432	 CPU	1700	 TECLADO HOMPAK
1984	 CPU	152	 TECLADO GL
231	 CAMARA FOTOGRAFICA	4559	 TECLADO HP
2630	 CAMARA FOTOGRAFICA	168	 TELEFONO PANASONIC

4714	 CAMARA FOTOGRAFICA	S/F	1 CAMARA AUTECH 
2627	 CAMARA FOTOGRAFICA	S/F	1 CAMARA AUTECH 
6140	 TELEFONO PANASONIC	S/F	1 CAMARA AUTECH 
3418	 BOCINA ACTEK BEIGE	7774	TELEFONO 
2332	 BOCINA ACTEK NEGRA	S/F	1 DVD MULTIRECORD 
7759		S/F	1DVD COMPACT DISK 
1749	 TELEFONO PANASONIC	S/F	DVD LG 
6777	 1 MODEM	S/F	DVD MULTIPLAYER 













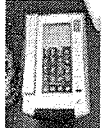

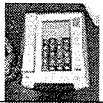



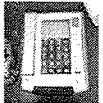





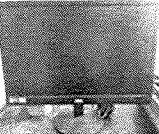

[Handwritten signatures and marks on the right side of the page]

[Handwritten signature]

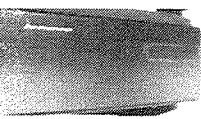
[Handwritten signature]

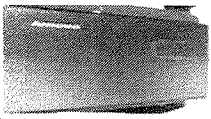

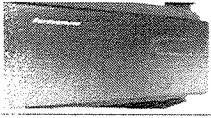
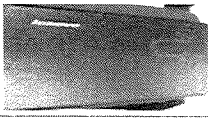







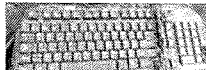

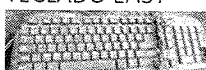
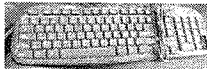

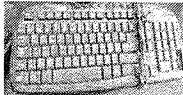

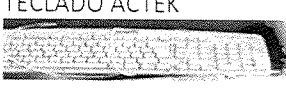

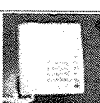









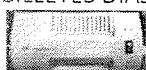

[Handwritten signature]

[Handwritten signature]

4010	TELEFONO PANASONIC 	S/F	DVD COMPACT DISK 
05779	1 TELEFONOS PANASONIC 	7748	MODEM 
1267	TELEFONO TELMEX 	S/F	DVD YOMEGA ZIP 
7767		3324	BOCINAS 
7768	TELEFONO A-TT 	483	DVD SONY 
6140	TELEFONO MIC 	1084	DVD SAMSUNG 
3418	 BOCINS	2332	 BOCINAS
6773	SUMADORA 	2000	MONITOR 
6526		S/F	MODEM TRENDER 
7775	TELEFONO INALAMBRICO LG 	S/F	5 ABANICOS DE CPU 
2008	 LAPTOP	2630	CAMARA VIDEO SONY 
1685	 LAPTOP TOSHIBA		REGULADOR EME 
3450		164	
3453		3451	
7750	MODEM TELMEX 	S/F	CAMARA CNB 

[Handwritten signatures and marks on the right side of the page]

[Handwritten signatures and marks at the bottom of the page]

5291	TECLADO ALASKA 	2868	TECLADO EASY 
462	TECLADO ALASKA 	117	TECLADO EASY 
153	TECLADO ALASKA 	1694	TECLADO ACTEK 
1771	TECLADO ALASKA 	1749	TECLADO ACTEK 
153	TECLADO ALASKA 	2160	TECLADO ACTEK 
1874	TECLADO COMPAK 	7776	TELEFONO 
3240	TECLADO PERFECT 	1594	TELEFONO AXTEL 
3211	TECLADO IBM 	1153	TELEFONO PANASONIC 
7751	SUMADORA VICTOR 	1595	TELEFONO PANASONIC 
6781		6782	SUMADORA PRINTAFORM 
3658	CPU 	7754	SUMADORA SHARP 
412	LAMPARA IDENTIFICADORA DE BILLETES DIASA 	3383	REGULADOR NBKS 
1606	REGULADOR MICROPOWER 	3342	REGULADOR ZIGOR 
3213	MONITOR HP 	3229	CP U DELL 
2268	MONITOR LG 	6764	MONITOR COMPACT 
1927	CAFETERA EG 	6765	MONITOR CONECT 
1941	MONITOR AOC 	6766	MONITOR DAEWOO 

[Handwritten signature]

[Handwritten signature]

[Handwritten signature]

[Handwritten signature]

[Handwritten signature]

































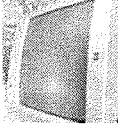



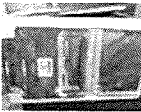

[Handwritten signature]

[Handwritten signature]

[Handwritten signature]



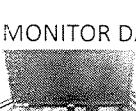







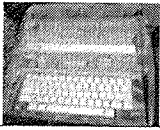



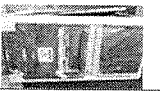

















[Handwritten signature]

[Handwritten signature]

			
3023		1547	IMPRESORA GRIS 
1544		4241	COPIADORA HP 
3080		2308	
S/F		S/F	
2936		S/F	
001		S/F	
S/F		S/F	
372		5793	
S/F		S/F	
S/F		S/F	
164	 TELEVISOR LG	S/F	
895	 TELEVISOR LG	S/F	
2263	REGULADOR  FUENTE DE PODER	1384	 CPU NERVEWARE
5781	 FUENTE DE PODER	6142	 FUENTE DE PODER
4586	CP U DELL 	S/F	 MAQUINA DE ESCRIBIR BRHOTER
	MONITOR COMPACT 	2936	
6768	MONITOR HP 	001	 MAQUINA DE ESCRIBIR SIN MARCA
S/F	MONITOR 	S/F	 MAQUINA DE ESCRIBIR EPSON
S/F	MONITOR DAEWOO 	6142	

[Handwritten signatures and marks on the right side of the page]

[Handwritten signatures and marks at the bottom of the page]

372		S/F	VIDEOCASETERA SHARP 
5793		5622	MONITOR HP 
164	CPU HP 	6764	
4310	CPU HP 	115	
S/F	COPIADORA HP 		COPIADORA CON ESCANER 
S/F	COPIADORA SIN MARCA 	035	CPU HP 
2852	COPIADORA SIN MARCA 	5694	CPU TRUE BSX 
7756		3328	 VIDEO CASETERA
S/F	TELEFONO PANASONOC 	3210	TELEFONO PANA 
3235	TELEFONO PANASONOC 	3268	TELEFONO PANASONC 
3290	TELEFONO PANASONOC 	5341	TELEFONO PANASONOC 
6784	BOCINAS 	2996	TECLADO 
1578		034	VIDEOCASETERA SHARP 
1577		7758	MONITOR HP 
6115		2571	
2578		1580	CPU 

[Handwritten signature]

[Handwritten signature]

[Handwritten signature]

[Handwritten signature]

[Handwritten signature]





















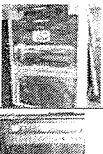

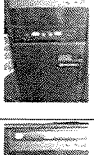





[Handwritten signature]

[Handwritten signature]

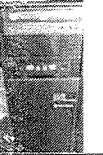
[Handwritten signature]

[Handwritten signature]

[Handwritten signature]

1761	 CPU	727	 CPU
1559	 CPU	1591	 CPU
4289	 CPU	1560	 CPU
1561	 CPU	1562	 CPU
876	 CPU	1564	 CPU
6528	 CPU	3668	 CPU
2574	 CPU	1565	 CPU
1384	 CPU	3160	 CPU
3243	 CPU	400	 CPU
1727	 CPU	1767	 CPU
1766	 CPU	6528	 CPU
6529	 CPU	4586	 CPU
994	 CPU	6519	 CPU
1766	 CPU	1563	 CPU
370	 CPU	3886	 CPU

[Handwritten signature]

[Handwritten signature]

[Handwritten signature]

[Handwritten signature]



























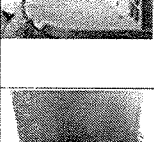

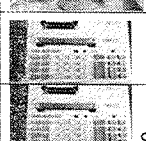
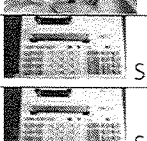
[Handwritten signature]

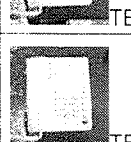
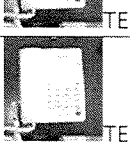





[Handwritten signature]





[Handwritten signature]

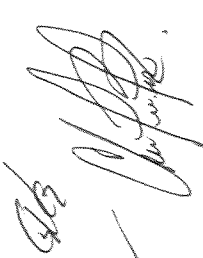



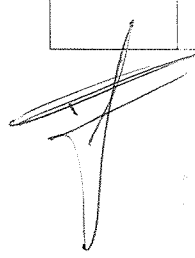











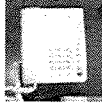











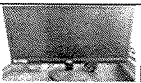

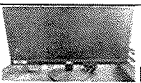

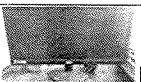

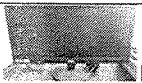
[Handwritten signature]

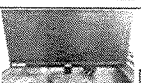
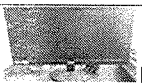
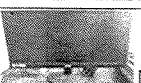
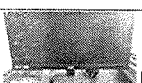
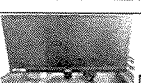
[Handwritten signature]

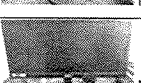
252	 CPU	3007	 CPU
770	 CPU	3229	 CPU
772	 CPU	5866	 CPU
27	 CPU	4569	 CPU
	 CPU	5854	 CPU
2159	 CPU	4312	 CPU
2267	 CPU	138	 CPU
6781	 FUENTE DE PODER	7759	 FUENTE DE PODER
6142	 REGULADOR	6780	 FUENTE DE PODER
6764		6763	
6773	 SUMADORA SHARP	7751	 SUMADORA SHARP
6782	 SUMADORA SHARP	7754	 SUMADORA
7752	 SUMADORA SHARP	5622	 SUMADORA SHARP
5822	 TELEFONO	650	 TELEFONO (ADM 2015-2018)
248	 TELEFONO	5961	 TELEFONO (ADM 2015-2018)
1535	 TELEFONO	1633	 TELEFONO FAX (ADM 2006-2009)

S/F	 TELEFONO		BOILER GRANDE
S/F	 TELEFONO	S/F	 TELEFONO
S/F	 TELEFONO	S/F	 TELEFONO
S/F	 TELEFONO	4112	 TELEFONO
3232	 MONITOR	4515	 MONITOR
3230	 MONITOR	1792	 MONITOR
3241	 MONITOR	191	 MONITOR
3233	 MONITOR	S/F	 MONITOR
6526	 MONITOR	2576	 MONITOR
2572	 MONITOR	S/F	 MONITOR
2569	 MONITOR	2583	 MONITOR
111	 MONITOR	1566	 MONITOR
1589	 MONITOR	S/F	 MONITOR
S/F	 MONITOR	S/F	 MONITOR
2266	 MONITOR	S/F	 MONITOR
1115	 MONITOR	3246	 MONITOR
6527	 MONITOR	2569	 MONITOR (ADM 2006-2009)
1056	 MONITOR	80	 MONITOR (ADM 2012-2015)
1084	 MONITOR	4145	 MONITOR (ADM 2012-2015)
1724	 MONITOR	S/F	 MONITOR NEGRO
7758	 MONITOR	895	 MONITOR NEGRO (ADM 2015-2018)

[Handwritten signature]

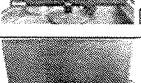
[Handwritten signature]

[Handwritten signature]

[Handwritten signature]

[Handwritten signature]

[Handwritten signature]























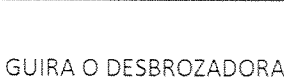







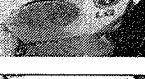

[Handwritten signature]

[Handwritten signature]

[Handwritten signature]

[Handwritten signature]

[Handwritten signature]

S/F	 COMPRESOR	4762	 GUIRA O DESBROZADORA
S/F	 COMPRESOR	S/F	 COMPRESOR
S/F	 COMPRESOR	S/F	 COMPRESOR
35	 MICROHONDAS LG	4811	 GUIRA O DESBROZADORA
6234	 MICROHONDA	4776	 GUIRA O DESBROZADORA
3609	 ESTUFA NEGRA	4821	 GUIRA O DESBROZADORA
0037	 ESTUFA BLANCA	4765	 GUIRA O DESBROZADORA
0790	 ESTUFA BLANCA	3727	 ESTUFA BLANCA
253	 ABANICO PEDESTAL	4833	 GUIRA O DESBROZADORA
S/F	 COMPRESOR	4819	 GUIRA O DESBROZADORA
S/F	 COMPRESOR	S/F	 COMPRESOR
S/F	 COMPRESOR	S/F	 COMPRESOR
S/F	 COMPRESOR	S/F	 COMPRESOR
S/F	 COMPRESOR	S/F	 COMPRESOR
S/F	 COMPRESOR	S/F	 COMPRESOR
S/F	 COMPRESOR	S/F	 COMPRESOR
S/F	 COMPRESOR	S/F	 COMPRESOR



[Handwritten signatures and marks on the right margin]





[Handwritten signature]

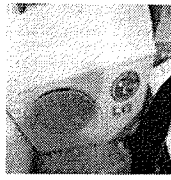
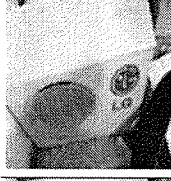
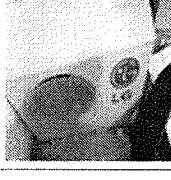

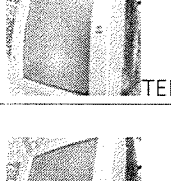
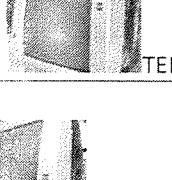

[Handwritten signature]

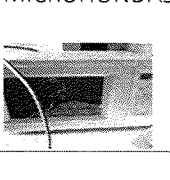

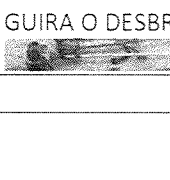
[Handwritten signature]

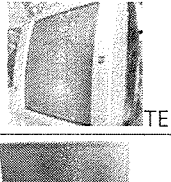
[Handwritten signature]

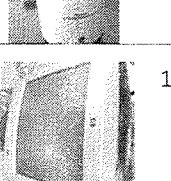
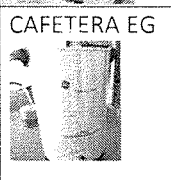
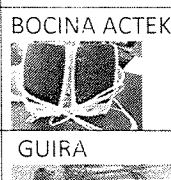
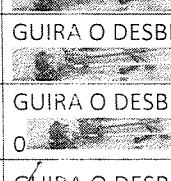
S/F		COMPRESOR
S/F		COMPRESOR
S/F		COMPRESOR
S/F	FRIGOBAR 	
1601		TELEVISOR
639		TELEVISOR

S/F		COMPRESOR
S/F		COMPRESOR
S/F		COMPRESOR
S/F	MICROHONDAS 	
4783		GUIRA O DESBROZADORA
4808		GUIRA O DESBROZADORA

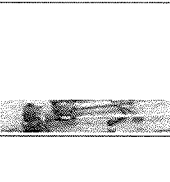
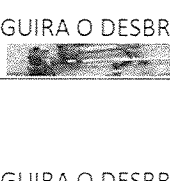
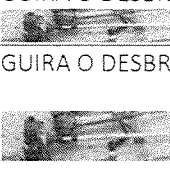
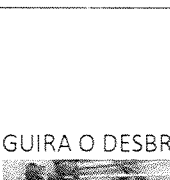
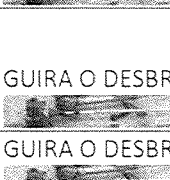
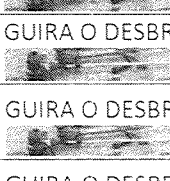
164		TELEVISOR
5627		MONITOR
1927	1 CAFETERA EG 	
895	1 TELEVISION 	
S/F	CAFETERA EG 	
S/F	BOCINA ACTEK BEIGE 	
S/F	GUIRA 	
3761	GUIRA O DESBROZADORA 	
4781	GUIRA O DESBROZADORA 	
4755	GUIRA O DESBROZADORA 	

4773		
4774	GUIRA O DESBROZADORA 	
4740	GUIRA O DESBROZADORA 	
4831	GUIRA O DESBROZADORA 	
4756	GUIRA O DESBROZADORA 	
4753	GUIRA O DESBROZADORA 	
4752	GUIRA O DESBROZADORA 	
4759	GUIRA O DESBROZADORA 	
4816	GUIRA O DESBROZADORA 	
4757	GUIRA O DESBROZADORA 	

[Handwritten signatures and marks on the right margin]

[Handwritten signatures and marks at the bottom of the page]

4794	GUIRA O DESBROZADORA	4825	GUIRA O DESBROZADORA
4786	GUIRA O DESBROZADORA	4739	GUIRA O DESBROZADORA
4797	GUIRA O DESBROZADORA	4745	GUIRA O DESBROZADORA
4744	GUIRA O DESBROZADORA	4784	GUIRA O DESBROZADORA
4908	GUIRA O DESBROZADORA	4818	GUIRA O DESBROZADORA
4827	GUIRA O DESBROZADORA	4741	GUIRA O DESBROZADORA
4751	GUIRA O DESBROZADORA	4803	GUIRA O DESBROZADORA
4748	GUIRA O DESBROZADORA	4807	GUIRA O DESBROZADORA
4750	GUIRA O DESBROZADORA	4805	GUIRA O DESBROZADORA
4778	GUIRA O DESBROZADORA	1807	CONDENSADOR
4804	GUIRA O DESBROZADORA	3624	CONDENSADOR
4822	GUIRA O DESBROZADORA	1347	CONDENSADOR
4806	GUIRA O DESBROZADORA	1700	CONDENSADOR
4760	GUIRA O DESBROZADORA	449	CONDENSADOR
4785	GUIRA O DESBROZADORA	239	CONDENSADOR
4759	GUIRA O DESBROZADORA	4948	CONDENSADOR
4815	GUIRA O DESBROZADO RA	2403	CONDENSADOR
4829	GUIRA O DESBROZADO	1720	CONDENSADOR
4830	GUIRA O DESBROZADORA	730	CONDENSADOR
4738	GUIRA O DESBROZADORA	754	CONDENSADOR
4820	GUIRA O DESBROZADORA	2598	CONDENSADOR
4824	GUIRA O DESBROZADORA	S/F	CONDENSADOR
4826	GUIRA O DESBROZADORA	S/F	REGULADOR NBKS
4801	GUIRA O DESBROZADORA	S/F	REGULADOR ZIGOR









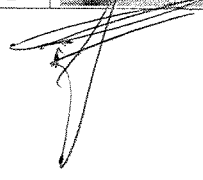





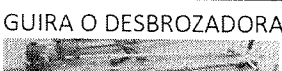
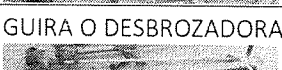

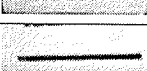
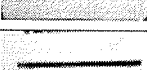
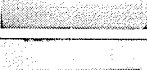
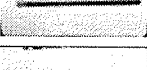
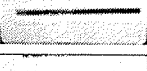
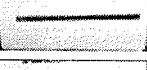
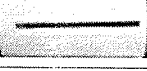













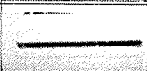





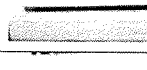
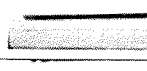



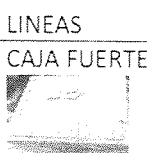



Betas

Saveta

4823		GUIRA O DESBROZADORA
4782		GUIRA O DESBROZADORA
		GUIRA O DESBROZADORA
S/F		ONDENSADOR
S/F		ONDENSADOR
S/F		ONDENSADOR
S/F		ONDENSADOR
S/F		ONDENSADOR
S/F		ONDENSADOR
S/F		ONDENSADOR
S/F		ONDENSADOR
S/F		ONDENSADOR
S/F		PODADORA
S/F		PODADORA
S/F		PODADORA
S/F		PODADORA
S/F		PODADORA
S/F		PODADORA
S/F		PODADORA
S/F		PODADORA
7572		CENTRO DE LAVADO
S/F		GUIRA O DESBROZADORA
S/F		DESBROZADORA

S/F		CONDENSADOR
S/F		ONDENSADOR
S/F		ONDENSADOR
S/F		ONDENSADOR
S/F		ONDENSADOR
S/F		ONDENSADOR
S/F		ONDENSADOR
S/F		ONDENSADOR
S/F		ONDENSADOR
S/F		ONDENSADOR
S/F		ONDENSADOR
S/F		ONDENSADOR
S/F		PINTADORA DE LINEAS
4562		CAJA FUERTE
S/F		PODADORA
S/F		PODADORA
S/F		PODADORA
S/F		PODADORA
S/F		PODADORA
S/F		PODADORA
S/F		PODADORA
S/F		MAQUINA CORTAR DE WALT
S/F		GUIRA O DESBROZADORA
S/F		DESBROZADORA

[Handwritten signatures and initials on the right margin]







[Handwritten signature]



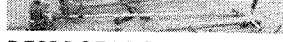



[Handwritten signature]

[Handwritten signature]

[Handwritten signature]

[Handwritten signature]

S/F		DESBROZADORA
S/F		DESBROZADORA
S/F		DESBROZADORA
3385		ABANICO PEDESTAL
2414		ABANICO PEDESTAL
1806		ABANICO PEDESTAL
0315		
S/F		

S/F		DESBROZADORA
S/F		DESBROZADORA
S/F		DESBROZADORA
640		ABANICO PEDESTAL
253		ABANICO PEDESTAL
6112		
3621		
S/F		BOILER GRANDE

SEGUNDO.- Se instruye a la Dirección de Patrimonio para que en base a sus funciones y atribuciones lleve a cabo los trámites administrativos correspondientes y proceda a dar de baja del inventario de bienes muebles los mencionados en el punto anterior.

TERCERO.- Se instruye a la Secretaría del Ayuntamiento para que por su conducto publique el presente acuerdo de conformidad con lo establecido en el artículo 64 y demás relativos de la Ley de Gobierno Municipal del Estado de Nuevo León, vigente.

Una vez presentado el acuerdo anterior la Lic. María de la Luz Campos Alemán pasa al siguiente punto del orden del día.

IX.- DICTAMEN DE LA COMISION DE HACIENDA Y PATRIMONIO MUNICIPALES, REFERENTE A LA APROBACIÓN DEL OTORGAMIENTO EN CONCESIÓN DE USO, APROVECHAMIENTO Y EXPLOTACIÓN DE UNA PORCIÓN DE UN BIEN INMUEBLE PROPIEDAD MUNICIPAL A FAVOR DEL GOBIERNO FEDERAL PARA USO DE LA SECRETARIA DE BIENESTAR PARA LA CONSTRUCCIÓN DE UNA SUCURSAL BANCARIA DEL BANCO DEL BIENESTAR.

Acto seguido, cede el uso de la palabra a Regidora Fabiola Carreón Ortega quien manifiesta: "Gracias Secretaria, a continuación daré lectura al proemio y punto de acuerdo del siguiente dictamen":

DICTAMEN DE LA COMISION DE HACIENDA Y PATRIMONIO MUNICIPALES, REFERENTE A LA APROBACIÓN DEL OTORGAMIENTO EN CONCESIÓN DE USO, APROVECHAMIENTO Y EXPLOTACIÓN DE UNA PORCIÓN DE UN BIEN INMUEBLE PROPIEDAD MUNICIPAL A FAVOR DEL GOBIERNO FEDERAL PARA USO DE LA SECRETARIA DE BIENESTAR PARA LA CONSTRUCCIÓN DE UNA SUCURSAL BANCARIA DEL BANCO DEL BIENESTAR.

CC. INTEGRANTES DEL R. AYUNTAMIENTO DE JUÁREZ, NUEVO LEÓN PRESENTES

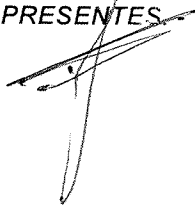









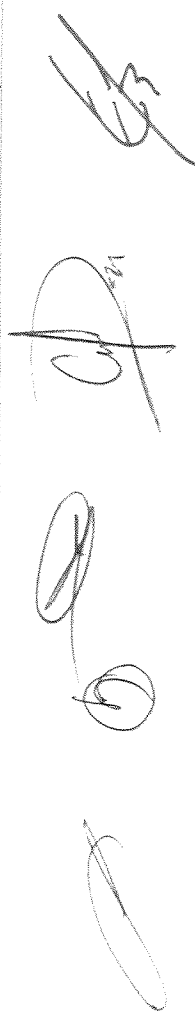

Los suscritos Integrantes de la Comisión de Hacienda y Patrimonio Municipales, nos fue turnado para su estudio y análisis por el Presidente Municipal, a fin de que se lleve a cabo el estudio y dictamen de la solicitud de otorgar en Concesión de uso, aprovechamiento y explotación de una porción de un área Municipal a favor del **GOBIERNO FEDERAL** y para uso de la **SECRETARÍA DE BIENESTAR**, para la construcción de una sucursal bancaria del Banco del Bienestar en la Colonia Vistas del Río en el municipio de Juárez, Nuevo León, por ello, la Comisión que suscribe tiene a bien emitir el presente Dictamen, en razón de los siguientes:

CONSIDERANDOS:

PRIMERO.- Que la Comisión de Hacienda y Patrimonio Municipales es competente para dictaminar la presente en virtud de lo establecido en el artículo 25 fracción IV del Reglamento Interior del Ayuntamiento de Juárez, Nuevo León.

SEGUNDO.- Que fue recibido en la Presidencia Municipal de Juárez, Nuevo León, el oficio **BIE/R1/64/2020** de fecha **29 de septiembre de 2020**, firmado por el **Lic. Francisco Cerda Fernández** en su carácter de Subdelegado Regional 1 de los Programas para el Desarrollo en el Estado de Nuevo León, en el cual solicita a este Gobierno Municipal, la donación de una porción de 460 –cuatrocientos sesenta metros cuadrados de un área municipal de mayor proporción con expediente catastral **24-341-023** el cual se ubica en la calle Ave. Vista del Huizache S/N, de la Colonia Vistas del Río segundo sector, en este Municipio de Juárez, Nuevo León, para efecto de llevar a cabo la construcción de una sucursal bancaria del Banco del Bienestar.

TERCERO.- Que para efecto de cumplir con el Plan Nacional de Desarrollo 2019-2024, y tomando en cuenta que dentro del Plan Municipal de Desarrollo 2018-2021 de Juárez, NL en cuanto a los Objetivos y Estrategias para el Desarrollo se encuentra el denominado Juárez en Movimiento, cuyo objetivo es el de tener mejores condiciones de vida para su población, generando una mayor cantidad de empleo, en especial de carácter formal; para lo cual, la administración municipal buscará detonar un desarrollo sostenido de la economía. Por otra parte, es menester cubrir las necesidades de las zonas vulnerables del país para efecto que cuenten con una institución bancaria que les permita acceder a los servicios que brindan, tales como créditos productivos, entre otros, mismos que se reflejen en una mejora calidad de vida para los ciudadanos de Juárez, Nuevo León, resulta por demás necesario desarrollar proyectos como el que da origen al presente dictamen. Por lo cual, contar con una institución bancaria, la cual dará servicio a los habitantes de nuestro municipio, resulta de gran utilidad pública.

CUARTO.- Que el Municipio de Juárez, Nuevo León, es legítimo propietario del bien inmueble del dominio público, el cual fuera incorporado al patrimonio municipal en la quincuagésima séptima sesión de cabildo con carácter de ordinaria de fecha 03-tres de septiembre de 2020-dos mil veinte y publicado en el periódico oficial del estado de fecha 16-dieciséis de septiembre de 2020-dos mil veinte, mismo que se detalla a continuación:

Área municipal No. 6 identificada como Lote No. 23 Manzana 341 del Fracc. Visitas del Río, Segunda Etapa, ubicado en el Municipio de Juárez, N.L.,

Con una superficie total de **5,555.163m2**.

Y las siguientes Medidas y colindancias:

Al Noreste mide 71.494 mts. y da frente a la Ave. Vista Del Huizache.

Al Noroeste mide 57.00 mts. y colinda con el límite del Fraccionamiento.

Al Suroeste mide 111.494 mts. y colinda con el límite del Fraccionamiento.

Al Sureste mide en 3 tramos 37.00mts. y da frente a la Avenida Vista De la Anacua, 40.00 mts- y colinda con lote 24 y 20. 00 mts. y colinda con el lote 24.

Dicho inmueble lo ampara los siguientes datos de registro: A Favor de Municipio de Juárez, Nuevo León. Bajo el No. 71, Vol. 43, Libro 3, Secc. IV Resoluciones, contratos y convenios diversos, de fecha 24- Septiembre – 2020.

Del mencionado inmueble, una porción de 460-cuatrocientos sesenta metros cuadrados, será destinada para la construcción de una sucursal bancaria del denominado BANCO DEL BIENESTAR, mismo que se detalla a continuación:

CUADRO DE CONSTRUCCIÓN				
LADO	RUMBO	DISTANCIA	V	COORDENADAS

(Handwritten signatures and marks are present in this area, including a large signature on the left and several smaller ones on the right and bottom.)

EST	PV				Y	X
				9	1,651.2999	2,708.9740
9	3	N 00°00'00" E	23.000	3	1,674.2999	2708.974
3	2	N 90°00'00" E	20.000	2	1674.2999	2708.974
2	1	S 00°00'00" E	23.000	1	1674.2999	2708.974
1	9	N 90°00'00" W	20.000	9	1651.2999	2708.974
SUPERFICIE= 460.00 M2						

Y las siguientes Medidas y colindancias:

Al Noreste mide 20.00 mts. y da frente a la Ave. Vista Del Huizache.

Al Noroeste mide 23.00 mts. y colinda con Área Municipal.

Al Suroeste mide 20.00 mts. y colinda con Área Municipal.

Al Sureste mide 23.00 mts. y colinda con Área Comercial.

CUARTO.- Que en razón a los puntos anteriores, el bien inmueble del dominio público, descrito en el considerando anterior, es objeto de lo establecido en el antepenúltimo párrafo del artículo 210 de la Ley de Asentamientos Humanos, Ordenamiento Territorial y Desarrollo Urbano para el Estado de Nuevo León, que dice: "Cuando el Municipio pretenda otorgar alguna concesión sobre áreas para su uso, aprovechamiento o explotación a particulares o instituciones de derecho público o privado, además de lo establecido en el párrafo que antecede, será necesario contar con la aprobación del Congreso del Estado...".

Ahora bien, los integrantes de la Comisión de Hacienda y Patrimonio Municipales, previo análisis y valoración del asunto en cuestión, no hemos encontrado inconveniente, ni impedimento alguno a la solicitud planteada, por lo que se pone a consideración del Republicano Ayuntamiento tenga a bien aprobar conforme al artículo 210 de Ley de Asentamientos Humanos, Ordenamiento Territorial y Desarrollo Urbano para el Estado de Nuevo León, la autorización **DEL OTORGAMIENTO EN CONCESIÓN DE USO, APROVECHAMIENTO Y EXPLOTACIÓN DEL BIEN INMUEBLE PROPIEDAD MUNICIPAL A FAVOR DEL GOBIERNO FEDERAL Y PARA USO DE LA SECRETARIA DE BIENESTAR PARA LA CONSTRUCCIÓN DE UNA SUCURSAL BANCARIA DEL BANCO DEL BIENESTAR EN EL MUNICIPIO DE JUÁREZ, NUEVO LEÓN;** conforme al siguiente:

ACUERDO

PRIMERO.- Con fundamento en lo dispuesto en los artículos 115 de la Constitución Política de los Estados Unidos Mexicanos; artículos 118, 119, 120, 130, y demás relativos de la Constitución Política del Estado Libre y Soberano de Nuevo León; 33 fracción IV, inciso c), 35 fracción XII, 171 fracción II, 172, 203, 204, 205, 206 y demás relativos de la Ley de Gobierno Municipal del Estado de Nuevo León; 210 de Ley de Asentamientos Humanos, Ordenamiento Territorial y Desarrollo Urbano para el Estado de Nuevo León; 25 fracciones IV y XI y demás relativos del Reglamento Interior del Ayuntamiento de Juárez, Nuevo León, aprueba otorgar en Concesión de Uso, Aprovechamiento y Explotación a favor del Gobierno Federal y para uso de la Secretaría del Bienestar, el bien inmueble del dominio público propiedad del Municipio de Juárez, Nuevo León, que se describe a continuación:

Una porción de 460-cuatrocientos sesenta metros cuadrados, la cual será destinada única y exclusivamente para la construcción de una sucursal bancaria del denominado BANCO DEL BIENESTAR, mismo que se detalla a continuación:

CUADRO DE CONSTRUCCIÓN						
LADO		RUMBO	DISTANCIA	V	COORDENADAS	
EST	PV				Y	X
				9	1,651.2999	2,708.9740
9	3	N 00°00'00" E	23.000	3	1,674.2999	2708.974
3	2	N 90°00'00" E	20.000	2	1674.2999	2708.974
2	1	S 00°00'00" E	23.000	1	1674.2999	2708.974

(Handwritten signatures and marks are present around the table and in the bottom right corner of the page.)

1	9	N 90°00'00" W	20.000	9	1651.2999	2708.974
SUPERFICIE= 460.00 M2						

Y las siguientes Medidas y colindancias:

Al Noreste mide 20.00 mts. y da frente a la Ave. Vista Del Huizache.

Al Noroeste mide 23.00 mts. y colinda con Área Municipal.

Al Suroeste mide 20.00 mts. y colinda con Área Municipal.

Al Sureste mide 23.00 mts. y colinda con Área Comercial.

La porción descrita con anterioridad, forma parte de un predio de mayores dimensiones que se describe a continuación:

Área municipal No. 6 identificada como Lote No. 23 Manzana 341 del Fracc. Visitas del Río, Segunda Etapa, ubicado en el Municipio de Juárez, N.L.,

Con una superficie total de **5,555.163m2**.

Y las siguientes Medidas y colindancias:

Al Noreste mide 71.494 mts. y da frente a la Ave. Vista Del Huizache.

Al Noroeste mide 57.00 mts. y colinda con el límite del Fraccionamiento.

Al Suroeste mide 111.494 mts. y colinda con el límite del Fraccionamiento.

Al Sureste mide en 3 tramos 37.00mts. y da frente a la Avenida Vista De la Anacua, 40.00 mts- y colinda con lote 24 y 20. 00 mts. y colinda con el lote 24.

Dicho inmueble lo ampara los siguientes datos de registro: A Favor de Municipio de Juárez, Nuevo León. Bajo el No. 8336, Vol. 80, Libro 84, Secc. Propiedad, M. Juárez de fecha 17- Octubre – 2007.

SEGUNDO.- El instrumento jurídico que contenga la concesión del bien inmueble descrito en el primer punto del presente acuerdo y que se celebre con el **GOBIERNO FEDERAL** para uso de la **SECRETARÍA DE BIENESTAR**, de acuerdo a lo establecido en el artículo 205 de la Ley de Gobierno Municipal del Estado de Nuevo León, será por un período de cinco años y en dicho instrumento se deberá establecer el compromiso por parte de la misma Secretaría de llevar a cabo la construcción de una sucursal bancaria del denominado Banco del Bienestar, debiendo dar inicio su construcción dentro de los siguientes dos años a partir de la publicación del presente acuerdo, de lo contrario quedaría sin efectos el mismo.

TERCERO.- En cumplimiento a lo establecido en el antepenúltimo párrafo del artículo 210 de la Ley de Asentamientos Humanos, Ordenamiento Territorial y Desarrollo Urbano para el Estado de Nuevo León, envíese el presente Acuerdo al H. Congreso del Estado de Nuevo León, para su consideración y en su caso aprobación.

CUARTO.- Se instruye a la Secretaría de Desarrollo Urbano y a la Dirección de Patrimonio para que conjunta o separadamente, realicen lo que de acuerdo a sus facultades y atribuciones corresponda, para efecto de llevar a cabo las gestiones administrativas para la subdivisión del inmueble descrito en el primer punto del presente acuerdo y su debida inscripción ante el Instituto Registral y Catastral del Estado de Nuevo León.

QUINTO.- Se instruye a la Dirección Jurídica, para que elabore el o los Contratos que correspondan para efecto de cumplimentar la Concesión que en este acuerdo se aprueba.

SEXTO.- Se instruye a la Secretaría del Ayuntamiento para que por su conducto publique el presente acuerdo de conformidad con lo establecido en el artículo 64 y demás relativos de la Ley de Gobierno Municipal del Estado de Nuevo León, vigente.

Atentamente.- Así lo acuerdan y firman los integrantes de la Comisión de Hacienda y Patrimonio Municipales en la Ciudad de Juárez, Nuevo León, a los 12 doce días del mes de octubre del 2020 dos mil veinte, C. LUIS MANUEL SERNA ESCALERA / Presidente; C. JULIO CESAR CANTÚ GARZA / Secretario; C. FABIOLA CARREON ORTEGA/ Vocal 1; C. MARIA LIBRADA RANGEL DE LA RIVA / Vocal 2°. RÚBRICAS.

Una vez manifestado lo anterior, la Secretaria del Ayuntamiento somete a consideración del H. Cabildo el dictamen presentado con anterioridad, misma votación que se da con la totalidad de los votos de los ediles presentes a favor, ante lo cual manifiesta; "Miembros del H. Cabildo me permito informarles el siguiente:

ACUERDO NO. 09

CON DIECISÉIS VOTOS A FAVOR, POR UNANIMIDAD, EL AYUNTAMIENTO DE JUÁREZ, N.L., EL R. AYUNTAMIENTO DE JUÁREZ, NUEVO LEÓN, SE APRUEBA Y AUTORIZA EL DICTAMEN DE LA COMISION DE HACIENDA Y PATRIMONIO MUNICIPALES, REFERENTE A LA APROBACIÓN DEL OTORGAMIENTO EN CONCESIÓN DE USO, APROVECHAMIENTO Y EXPLOTACIÓN DE UNA PORCIÓN DE UN BIEN INMUEBLE PROPIEDAD MUNICIPAL A FAVOR DEL GOBIERNO FEDERAL PARA USO DE LA SECRETARIA DE BIENESTAR PARA LA CONSTRUCCIÓN DE UNA SUCURSAL BANCARIA DEL BANCO DEL BIENESTAR, EN LOS SIGUIENTES TÉRMINOS:

PRIMERO.- Con fundamento en lo dispuesto en los artículos 115 de la Constitución Política de los Estados Unidos Mexicanos; artículos 118, 119, 120, 130, y demás relativos de la Constitución Política del Estado Libre y Soberano de Nuevo León; 33 fracción IV, inciso c), 35 fracción XII, 171 fracción II, 172, 203, 204, 205, 206 y demás relativos de la Ley de Gobierno Municipal del Estado de Nuevo León; 210 de Ley de Asentamientos Humanos, Ordenamiento Territorial y Desarrollo Urbano para el Estado de Nuevo León; 25 fracciones IV y XI y demás relativos del Reglamento Interior del Ayuntamiento de Juárez, Nuevo León, aprueba otorgar en Concesión de Uso, Aprovechamiento y Explotación a favor del Gobierno Federal y para uso de la Secretaría del Bienestar, el bien inmueble del dominio público propiedad del Municipio de Juárez, Nuevo León, que se describe a continuación:

Una porción de 460-cuatrocientos sesenta metros cuadrados, la cual será destinada para la construcción de una sucursal bancaria del denominado BANCO DEL BIENESTAR, mismo que se detalla a continuación:

CUADRO DE CONSTRUCCIÓN						
LADO		RUMBO	DISTANCIA	V	COORDENADAS	
EST	PV				Y	X
				9	1,651.2999	2,708.9740
9	3	N 00°00'00" E	23.000	3	1,674.2999	2708.974
3	2	N 90°00'00" E	20.000	2	1674.2999	2708.974
2	1	S 00°00'00" E	23.000	1	1674.2999	2708.974
1	9	N 90°00'00" W	20.000	9	1651.2999	2708.974
SUPERFICIE= 460.00 M2						

Y las siguientes Medidas y colindancias:

Al Noreste mide 20.00 mts. y da frente a la Ave. Vista Del Huizache.

Al Noroeste mide 23.00 mts. y colinda con Área Municipal.

Al Suroeste mide 20.00 mts. y colinda con Área Municipal.

Al Sureste mide 23.00 mts. y colinda con Área Comercial.

La cual es parte de un predio de mayores dimensiones que se describe a continuación:

(Handwritten signatures and marks at the bottom of the page)

Área municipal No. 6 identificada como Lote No. 23 Manzana 341 del Fracc. Visitas del Rio, Segunda Etapa, ubicado en el Municipio de Juárez, N.L.,

Con una superficie total de **5,555.163m2**.

Y las siguientes Medidas y colindancias:

Al Noreste mide 71.494 mts. y da frente a la Ave. Vista Del Huizache.

Al Noroeste mide 57.00 mts. y colinda con el límite del Fraccionamiento.

Al Suroeste mide 111.494 mts. y colinda con el límite del Fraccionamiento.

Al Sureste mide en 3 tramos 37.00mts. y da frente a la Avenida Vista De la Anacua, 40.00 mts- y colinda con lote 24 y 20. 00 mts. y colinda con el lote 24.

Dicho inmueble lo ampara los siguientes datos de registro: A Favor de Municipio de Juárez, Nuevo León. Bajo el No. 8336, Vol. 80, Libro 84, Secc. Propiedad, M. Juárez de fecha 17- Octubre – 2007.

SEGUNDO.- El instrumento jurídico que contenga la concesión del bien inmueble descrito en el primer punto del presente acuerdo y que se celebre con el **GOBIERNO FEDERAL** para uso de la **SECRETARÍA DE BIENESTAR**, de acuerdo a lo establecido en el artículo 205 de la Ley de Gobierno Municipal del Estado de Nuevo León, será por un período de cinco años y en dicho instrumento se deberá establecer el compromiso por parte de la misma Secretaría de llevar a cabo la construcción de una sucursal bancaria del denominado Banco del Bienestar, debiendo dar inicio su construcción dentro de los siguientes dos años a partir de la publicación del presente acuerdo, de lo contrario quedaría sin efectos el mismo.

TERCERO.- En cumplimiento a lo establecido en el antepenúltimo párrafo del artículo 210 de la Ley de Asentamientos Humanos, Ordenamiento Territorial y Desarrollo Urbano para el Estado de Nuevo León, envíese el presente Acuerdo al H. Congreso del Estado de Nuevo León, para su consideración y en su caso aprobación.

CUARTO.- Se instruye a la Secretaría de Desarrollo Urbano y a la Dirección de Patrimonio para que conjunta o separadamente, realicen lo que de acuerdo a sus facultades y atribuciones corresponda, para efecto de llevar a cabo las gestiones administrativas para la subdivisión del inmueble descrito en el primer punto del presente acuerdo y su debida inscripción ante el Instituto Registral y Catastral del Estado de Nuevo León.

QUINTO.- Se instruye a la Dirección Jurídica, para que elabore el o los Contratos que correspondan para efecto de cumplimentar la Concesión que en este acuerdo se aprueba.

SEXTO.- Se instruye a la Secretaría del Ayuntamiento para que por su conducto publique el presente acuerdo de conformidad con lo establecido en el artículo 64 y demás relativos de la Ley de Gobierno Municipal del Estado de Nuevo León, vigente.

Una vez presentado el acuerdo anterior la Lic. María de la Luz Campos Alemán pasa al siguiente punto del orden del día.

X.- DICTAMEN PARA LA AUTORIZACIÓN DE ACTUALIZACIONES CONTABLES DE LA ADMINISTRACIÓN PÚBLICA MUNICIPAL DE JUÁREZ, NUEVO LEÓN.

Acto seguido, cede nuevamente el uso de la palabra a Regidora Fabiola Carreón Ortega quien manifiesta: "Gracias Secretaria, a continuación daré lectura al proemio

(Handwritten signatures and marks at the bottom of the page)

(Vertical handwritten signatures and marks on the right margin)

y punto de acuerdo del siguiente dictamen":

DICTAMEN PARA LA AUTORIZACIÓN DE ACTUALIZACIONES CONTABLES DE LA ADMINISTRACIÓN PÚBLICA MUNICIPAL DE JUÁREZ, NUEVO LEÓN.

C. C. INTEGRANTES DEL R. AYUNTAMIENTO DE JUÁREZ, NUEVO LEÓN.

A los suscritos integrantes de la Comisión de Hacienda y Patrimonio Municipales, nos fue turnado para su estudio y análisis, por la C. Secretaria de Finanzas y Tesorera Municipal de Juárez, Nuevo León, la documentación mediante la cual solicita con fundamento en lo dispuesto por el artículo 115 fracciones I, II, III y IV fracción a) de la Constitución Política de los Estados Unidos Mexicanos, 118, 119, 120, 132, de la Constitución Política del Estado de Nuevo León; artículos 2, 3, 15, 33, fracción III, 35 B. fracción III, y 37 fracción I, de la Ley de Gobierno Municipal del Estado de Nuevo León, así como los artículos 25 fracción IV inciso b) y 39 fracción I, del Reglamento Interior del Ayuntamiento de Juárez, Nuevo León en vigor y artículo 15 fracción V del Reglamento Orgánico del Gobierno Municipal de Juárez, Nuevo León; la autorización para llevar a cabo las actualizaciones contables que correspondan en virtud de la realización de las soluciones legales y fiscales que realizó CAYRO SERVICIOS LEGALES S.C. como prestador de servicios para la Administración Pública Municipal, por lo que en virtud de lo anterior, se emite el presente dictamen bajo los siguientes:

ANTECEDENTES

PRIMERO.- Que en fecha 24 de julio de 2019, se realizó la contratación de la persona moral denominada CAYRO SERVICIOS LEGALES S.C. para que prestara servicios legales y fiscales consistentes en la solución de la contingencia fiscal que correspondía a la administración pública municipal en virtud de que se encontraba pendiente el cumplimiento de diversas obligaciones tributarias como el pago del Impuesto Sobre la Renta para los ejercicios 2016, 2017 y 2018.

SEGUNDO.- Que en fecha 2 de septiembre de 2019, fue recibido en la Tesorería Municipal el informe sobre la situación fiscal y desarrollo del trabajo elaborado por CAYRO SERVICIOS LEGALES S.C. con relación a la contingencia fiscal con la que contaba el Municipio estimada en \$98,000,000.00 (Noventa y ocho millones de pesos M.N.) por los años 2016, 2017 y 2018, por lo que:

CONSIDERANDO:

I.- Que la Comisión de Hacienda y Patrimonio Municipales es competente para conocer y emitir dictamen del presente asunto de conformidad con lo establecido por los artículos 33, fracción III inciso a), 35 B. fracción III, 37 fracción I, y 109 de la Ley de Gobierno Municipal del Estado de Nuevo León, así como los artículos 25 fracción IV inciso b) y 39 fracción I del Reglamento Interior del R. Ayuntamiento de Juárez, Nuevo León en vigor.

II.- Que los servicios prestados por CAYRO SERVICIOS LEGALES S.C. se describen en las constancias correspondientes a su informe sobre la situación fiscal municipal y el desarrollo de sus trabajos, en las que se señalan las etapas de trabajo y los resultados de las mismas en los términos siguientes:

- a. Análisis del proyecto para mitigar el riesgo del Municipio con la Federación (SAT)

En esta etapa se detectó que el rezago pendiente en el cumplimiento de obligaciones del municipio correspondía a los ejercicios 2015, 2016, 2017 y 2018, con un estimado de deuda de \$138,000,000.00 (Ciento treinta y ocho millones de pesos mexicanos 00/100 M.N.) y contando hasta la fecha 5-cinco de agosto del 2019 con una Opinión de Cumplimiento emitida por el Servicio de Administración Tributaria en sentido negativo.

- b. Trabajo físico con la documentación del municipio.

Una vez que se revisaron al 100% las operaciones de ingreso y egreso con los que contaba la Administración correspondientes a los ejercicios 2015, 2016, 2017 y 2018, así como una identificación detallada de todos los pagos, facturas y su aplicación, el prestador de servicios realizó las gestiones correspondientes para el cumplimiento de las obligaciones fiscales de la administración pública, obteniendo las constancias correspondientes a la reducción del rezago hasta su eliminación total.

- c. Entrega de documentación con cumplimiento de los servicios.

Una vez que se realizaron las gestiones correspondientes por el prestador de servicios, se informó a la Administración Pública Municipal, que dichas operaciones ya cuentan

con la autorización de la autoridad fiscal y, en consecuencia, se emitieron las documentaciones respectivas entre las cuales se encuentra la Opinión de Cumplimiento emitida por el Servicio de Administración Tributaria en fecha 2 de septiembre 2019, ya en sentido positivo.

III.- Que en virtud de lo anterior, lo procedente para la situación contable de la Administración Pública Municipal, es que se autorice la realización de las actualizaciones contables a que haya lugar, a fin de que los estados financiero de la administración se encuentre al día conforme a las constancias de la autoridad tributaria, y en consecuencia, las revisiones y calificaciones que realizan las entidades externas respecto al manejo de las finanzas públicas municipales reflejen su situación real a la actualidad.

Por las anteriores consideraciones, los integrantes de la Comisión de Hacienda y Patrimonio Municipales, sometemos a criterio del R. Ayuntamiento para su aprobación de conformidad por lo dispuesto por el artículo 115 fracciones I, II, III y IV fracción a) de la Constitución Política de los Estados Unidos Mexicanos, 118, 119, 120, 132, de la Constitución Política del Estado de Nuevo León; artículos 2, 3, 15, 33, fracción III, 35 B. fracción III y 37 fracción I, de la Ley de Gobierno Municipal del Estado de Nuevo León, así como los artículos 25 fracción IV inciso b) y 39 fracción I, del Reglamento Interior del Ayuntamiento de Juárez, Nuevo León en vigor y artículo 15 fracción V del Reglamento Orgánico del Gobierno Municipal de Juárez, Nuevo León; el siguiente proyecto de:

ACUERDO:

PRIMERO.- Se autoriza a la Tesorería Municipal la realización de las acciones que estime conducente para la actualización de la situación contable de la Administración Pública Municipal, de conformidad a la Opinión de Cumplimiento positiva emitida por el Servicio de Administración Tributaria, con la finalidad de que las revisiones y calificaciones que realizan las entidades externas respecto al manejo de las finanzas públicas municipales reflejen su situación actual.

SEGUNDO.- Túrnese a la Secretaría del Ayuntamiento el presente acuerdo para su publicación en conformidad con lo establecido por la Ley de Gobierno Municipal del Estado de Nuevo León.

Atentamente.- Así lo acuerdan y firman los integrantes de la Comisión de Hacienda y Patrimonio Municipales en la Ciudad de Juárez, Nuevo León, a los 08 ocho días del mes de octubre del 2020 dos mil veinte, C. LUIS MANUEL SERNA ESCALERA / Presidente; C. JULIO CESAR CANTÚ GARZA / Secretario; C. FABIOLA CARREON ORTEGA/ Vocal 1; C. MARIA LIBRADA RANGEL DE LA RIVA / Vocal 2°. RÚBRICAS.

Una vez manifestado lo anterior, la Secretaria del Ayuntamiento somete a consideración del H. Cabildo el dictamen presentado con anterioridad, misma votación que se da con la totalidad de los votos de los ediles presentes a favor, ante lo cual manifiesta; "Miembros del H. Cabildo me permito informarles el siguiente:

ACUERDO NO. 10

CON DIECISÉIS VOTOS A FAVOR, POR UNANIMIDAD, EL AYUNTAMIENTO DE JUÁREZ, N.L., CON FUNDAMENTO EN LO DISPUESTO POR EL ARTÍCULO 115 FRACCIONES I, II, III Y IV FRACCIÓN A) DE LA CONSTITUCIÓN POLÍTICA DE LOS ESTADOS UNIDOS MEXICANOS, 118, 119, 120, 132, DE LA CONSTITUCIÓN POLÍTICA DEL ESTADO DE NUEVO LEÓN; ARTÍCULOS 2, 3, 15, 33, FRACCIÓN III, 35 B. FRACCIÓN III, Y 37 FRACCIÓN I, DE LA LEY DE GOBIERNO MUNICIPAL DEL ESTADO DE NUEVO LEÓN, ASÍ COMO LOS ARTÍCULOS 25 FRACCIÓN IV INCISO B) Y 39 FRACCIÓN I, DEL REGLAMENTO INTERIOR DEL AYUNTAMIENTO DE JUÁREZ, NUEVO LEÓN EN VIGOR Y ARTÍCULO 15 FRACCIÓN V DEL REGLAMENTO ORGÁNICO DEL GOBIERNO MUNICIPAL DE JUÁREZ, NUEVO LEÓN; SE APRUEBA Y AUTORIZA EL DICTAMEN PARA LA AUTORIZACIÓN DE ACTUALIZACIONES CONTABLES DE LA ADMINISTRACIÓN PÚBLICA MUNICIPAL DE JUÁREZ, NUEVO LEÓN, EN LOS SIGUIENTES TÉRMINOS:

PRIMERO.- Se autoriza a la Tesorería Municipal la realización de las acciones que estime conducente para la actualización de la situación contable de la Administración Pública Municipal, de conformidad a la Opinión de Cumplimiento positiva emitida por el Servicio de Administración Tributaria, con la finalidad de que las revisiones y calificaciones que realizan las entidades externas respecto al manejo de las finanzas públicas municipales reflejen su situación actual.

SEGUNDO.- Túrnese a la Secretaría del Ayuntamiento el presente acuerdo para su publicación en conformidad con lo establecido por la Ley de Gobierno Municipal del Estado de Nuevo León.

Una vez presentado el acuerdo anterior la Lic. María de la Luz Campos Alemán pasa al siguiente punto del orden del día.

XI.- DICTAMEN DE LA COMISIÓN DE HACIENDA Y PATRIMONIO MUNICIPAL RELATIVO A LA PRESENTACIÓN DE LA TESORERÍA MUNICIPAL DEL INFORME CONTABLE Y FINANCIERO CORRESPONDIENTE AL MES DE FEBRERO DEL 2020.

Acto seguido, cede el uso de la palabra al Regidor Francisco Rubén García Faz quien manifiesta: "Gracias Secretaria, a continuación daré lectura al proemio y punto de acuerdo del siguiente dictamen":

DICTAMEN DE LA COMISIÓN DE HACIENDA Y PATRIMONIO MUNICIPAL RELATIVO A LA PRESENTACIÓN DE LA TESORERÍA MUNICIPAL DEL INFORME CONTABLE Y FINANCIERO CORRESPONDIENTE AL MES DE FEBRERO DEL 2020.

CC. INTEGRANTES DEL R. AYUNTAMIENTO DE JUÁREZ, NUEVO LEÓN PRESENTES.-

Los suscritos Integrantes de la Comisión de Hacienda y Patrimonio Municipal, con fundamento en lo establecido por los artículos 36, fracciones III, V y VII, 37 fracciones I, incisos a), c) y d) y III, incisos b), e) y h), 38, 40, fracción II, 42 y 43 de la Ley de Gobierno Municipal del Estado de Nuevo León; 20, 22, 25 fracción IV incisos b), d), e) y j), y 27 del Reglamento Interior del Ayuntamiento de Juárez, Nuevo León, sometemos a consideración de este órgano colegiado el presente Dictamen con base a lo siguiente:

ANTECEDENTE:

UNICO.- La Secretaría de Finanzas y Tesorería Municipal, ante la Comisión de Hacienda y Patrimonio Municipal, expuso la situación contable y financiera del municipio, presentando físicamente el informe correspondiente al mes de Febrero del año en curso, mismo que fue analizado y discutido por los integrantes de esta Comisión, contando en todo momento con la asesoría y retroalimentación de la dependencia municipal mencionada.

Por lo anterior y,

CONSIDERANDO

PRIMERO.- Que ésta H. Comisión de Hacienda es competente presentar ante este Ayuntamiento el presente Dictamen, con fundamento en lo establecido por los artículos 36, fracciones III, V y VII, 37 fracciones I, incisos a), c) y d) y III, incisos b), e) y h), 38, 40, fracción II, 42 y 43 de la Ley de Gobierno Municipal del Estado de Nuevo León; 20, 22, 25 fracción IV incisos b), d), e) y j), y 27 del Reglamento Interior del Ayuntamiento de Juárez, Nuevo León

SEGUNDO.- Que en virtud de lo establecido en los artículos 115, fracciones I, II y IV, de la Constitución Política de los Estados Unidos Mexicanos; 118, 119, párrafo primero, y 120 de la Constitución Política del Estado Libre y Soberano de Nuevo León; 2, 4 y 15 de la Ley de Gobierno Municipal del Estado de Nuevo León, el municipio es una entidad de derecho público investido de personalidad jurídica, con libertad interior, patrimonio propio y autonomía para su gobierno y administración, entendiéndose por esta autonomía la titularidad de gestionar, organizar y resolver todos los asuntos en el ámbito de su competencia constitucional, que será gobernado por un Ayuntamiento, y que para los casos no previstos en la legislación en materia municipal, respecto a la administración del municipio y el funcionamiento del Ayuntamiento, se observarán las disposiciones contenidas en los Reglamentos Municipales o en su defecto los Acuerdos del propio Ayuntamiento.

(Handwritten signatures and marks at the bottom of the page)

TERCERO.- Que el artículo 33, fracción III, inciso i), de la Ley de Gobierno Municipal del Estado de Nuevo León establece que es facultad y obligación del Ayuntamiento, en materia de Hacienda Pública Municipal, el conocer los informes contables y financieros rendidos mensualmente por el Tesorero.

CUARTO.- Que el artículo 99 de la Ley de Gobierno Municipal del Estado de Nuevo León establece que la Tesorería Municipal es la dependencia encargada de la recaudación de los ingresos municipales y de las erogaciones que deba hacer el Municipio conforme a los presupuestos aprobados con apego al Plan Municipal de Desarrollo, y que entre las facultades y obligaciones del Tesorero Municipal se encuentra la de llevar a cabo la contabilidad general en los términos establecidos en la Ley General de Contabilidad Gubernamental y la normatividad aplicable, así como el control del ejercicio presupuestal, y la de presentar mensualmente un informe contable y financiero al Ayuntamiento, lo anterior de conformidad con lo dispuesto por el artículo 100, fracciones XII y XIX, de la Ley de Gobierno Municipal del Estado de Nuevo León.

QUINTO.- Que los informes mensuales a los que hacen referencia los artículos 33, fracción III, inciso i), y 100, fracciones XII y XIX, de la Ley de Gobierno Municipal del Estado de Nuevo León, han sido presentados en tiempo y forma a los integrantes de la Comisión de Hacienda y Patrimonio Municipal, incluyendo la información financiera correspondiente al periodo del 1º al 29 de Febrero de 2020, y han sido comentados los asuntos mas importantes, recibiendo la adecuada retroalimentación por parte de los titulares de las dependencias municipales competentes.

SEXTO.- Que se ha elaborado un compilado de la información contable y financiera al mes de Febrero de 2020, y que dicha información ha sido entregada mediante cuadernillos a la totalidad de los integrantes del Ayuntamiento de Juárez, Nuevo León.

SÉPTIMO.- Que el informe correspondiente al mes de Febrero del año 2020 es el siguiente:

Municipio de Juárez, N.L.						
Estado de Situación Financiera						
Del 1 de Enero Al 29 de Febrero 2020 y 2019						
ACTIVO	2020	2019	PASIVO	2020	2019	
Activo Circulante			Activo Circulante			
Efectivo y Equivalentes	18,407,450.00	120,290,177.00	Cuentas por pagar a corto plazo	344,270,548.00	396,479,862.00	
Derechos a Recibir Efectivo o equivalentes	30,224,145.00	33,204,100.00	Cuentas por pagar a largo plazo	0.00	0.00	
Inventarios	0.00	0.00	Préstamos y depósitos de largo plazo	10,334,482.00	4,766,077.00	
Financiamiento	0.00	0.00	Títulos y valores a corto plazo	0.00	0.00	
Estimación por pérdida u deterioro de Activo Circulante	0.00	0.00	Préstamos y depósitos de largo plazo	0.00	0.00	
Otros Activos Circulantes	0.00	0.00	Préstamos y depósitos de largo plazo	0.00	0.00	
Total de Activos Circulantes	48,631,595.00	153,494,277.00	Total de Pasivos Circulantes	354,605,030.00	401,245,939.00	
Activo No Circulante			Activo No Circulante			
Inversiones Financieras a largo plazo	0.00	0.00	Préstamos por pagar a largo plazo	0.00	0.00	
Derechos a Recibir Efectivo o equivalentes a largo plazo	0.00	0.00	Depósitos por pagar a largo plazo	0.00	0.00	
Bienes Inmuebles, Infraestructura, construcciones en Progreso	1,201,547,420.00	1,260,104,740.00	Préstamos por pagar a largo plazo	121,174,248.00	130,190,270.00	
Bienes Muebles	68,073,174.00	67,012,535.00	Préstamos y depósitos en garantía y otros financiamientos a largo plazo	0.00	0.00	
Activos Intangibles	0.00	0.00	Préstamos y depósitos a largo plazo	0.00	0.00	
Depreciación, Deterioro y Ajustes de Activos de Bienes	0.00	0.00	Total de Pasivos No Circulantes	121,174,248.00	130,190,270.00	
Activos Diferidos	0.00	0.00				
Estimación por pérdida u deterioro de Activos No Circulantes	0.00	0.00	Total del Pasivo	475,779,278.00	531,436,209.00	
Otros Activos no Circulantes	0.00	0.00				
Total de Activos	1,300,515,771.00	1,315,156,781.00	HACIENDA PÚBLICA - PATRIMONIO			
			Hacienda Pública - Patrimonio Contributivo	0.00	0.00	
			Aportaciones	0.00	0.00	
			Aportaciones Resueltas	0.00	0.00	
			Aportaciones de la Hacienda Pública - Integridad	0.00	0.00	
			Hacienda Pública - Patrimonio Gestionado	0.00	0.00	
			Reservas de Patrimonio - Operación	0.00	0.00	
			Reservas de Patrimonio - Operación	14,353,248.00	104,949,414.00	
			Reservas de Patrimonio - Aportaciones	0.00	0.00	
			Reservas	0.00	0.00	
			Reservas	0.00	0.00	
			Reservas de Patrimonio - Operación	14,353,248.00	104,949,414.00	
			Exceso o insuficiencias en la Actualización de la Hacienda Pública - Patrimonio	0.00	0.00	
			Reservas de Patrimonio - Operación	0.00	0.00	
			Reservas de Patrimonio - Operación - Minutarios	0.00	0.00	
			Total Hacienda Pública - Patrimonio	14,353,248.00	104,949,414.00	
			Total del Pasivo y Hacienda Pública - Patrimonio	490,132,526.00	636,385,623.00	

Resumen de la actividad financiera que el Estado, los Municipios y las Unidades Federales realizaron durante el periodo de la información.

Municipio de Juárez, N.L. Estado de Actividades Del 1 de Enero al 29 de Febrero 2020 y 2019		
	2020	2019
INGRESOS Y OTROS BENEFICIOS		
Ingresos de la Gestión:		
Impuestos	84,252,304.00	68,827,039.00
Cuotas y Aportaciones de Seguridad Social	79,074,512.00	61,666,169.00
Contribuciones de Mejoras	0.00	0.00
Derechos	0.00	0.00
Productos	4,293,897.00	5,255,484.00
Aprovechamientos	22,000.00	44,194.00
Ingresos por Venta de Bienes y Servicios	861,955.00	831,192.00
	0.00	0.00
Participaciones, Aportaciones, Transferencias, Asignaciones, Subsidios y Otras Ayudas	205,802,161.00	168,402,252.00
Participaciones y Aportaciones	205,802,161.00	168,402,252.00
Transferencia, Asignaciones, Subsidios y Otras Ayudas	0.00	0.00
Otros Ingresos y Beneficios	1,722,898.00	3,789,524.00
Ingresos Financieros	0.00	0.00
Incremento por Variación de Inventarios	0.00	0.00
Disminución del Exceso de Estimaciones por Pérdida o Deterioro u Obsolescencia	0.00	0.00
Disminución del Exceso de Provisiones	0.00	0.00
Otros Ingresos y Beneficios Varios	1,722,898.00	3,789,524.00
Total de Ingresos y Otros Beneficios	291,777,364.00	241,018,817.00
GASTOS Y OTRAS PÉRDIDAS		
Gastos de Funcionamiento		
Servicios Personales	172,899,267.00	128,559,043.00
Materiales y Suministros	49,328,514.00	50,032,095.00
Servicios Generales	22,060,352.00	14,607,207.00
	97,506,301.00	63,519,741.00
Transferencia, Asignaciones, Subsidios y Otras Ayudas	1,547,716.00	1,613,740.00
Transferencias Internas y Asignaciones al Sector Público	0.00	0.00
Transferencias al Resto del Sector Público	0.00	0.00
Subsidios y Subvenciones	0.00	0.00
Ayudas Sociales	1,547,716.00	1,613,740.00
Pensiones y Jubilaciones	0.00	0.00
Transferencias a Fideicomisos, Mandatos y Contratos Analógicos	0.00	0.00
Transferencias a la Seguridad Social	0.00	0.00
Donativos	0.00	0.00
Transferencias al Exterior	0.00	0.00
Participaciones y Aportaciones	0.00	0.00
Participaciones	0.00	0.00
Aportaciones	0.00	0.00
Subsidios	0.00	0.00
Intereses, Comisiones y Otros Gastos de la Deuda Pública	2,475,244.00	1,585,161.00
Intereses de la Deuda Pública	2,475,244.00	1,585,161.00
Comisiones de la Deuda Pública	0.00	0.00
Gastos de la Deuda Pública	0.00	0.00
Gasto por Depósitos	0.00	0.00
Abonos Financieros	0.00	0.00
Otros Gastos y Pérdidas Extraordinarias	0.00	0.00
Estimaciones, Depreciaciones, Deterioro, Obsolescencia y Amortizaciones	0.00	0.00
Provisiones	0.00	0.00
Distribución de Inventarios	0.00	0.00
Aumento por Insuficiencia de Estimaciones por Pérdida o Deterioro u Obsolescencia	0.00	0.00
Aumento por Insuficiencia de Provisiones	0.00	0.00
Otros Gastos	0.00	0.00
Inversión Pública	0.00	0.00
Inversión Pública no Capitalizable	0.00	0.00
Total de Gastos y Otras Pérdidas	176,922,230.00	131,857,945.00
Resultados del Ejercicio (Ahorro/Desahorro)	114,855,134.00	109,160,872.00

Nota prestatada de la veracidad de los datos que los Estados Financieros y sus Notas van acompañadamente correctos y responsabilidad de emitir.

Municipio de Juárez, N.L. Estado Analítico del Activo Del 1 de Enero al 29 de Febrero del 2020					
Concepto	Saldo Inicial 1	Cargos del Periodo 2	Abonos del Periodo 3	Saldo Final 4=(1+2-3)	Variación del Periodo (4-1)
ACTIVO					
Activo Circuante	139,286,079.00	535,566,485.00	454,405,719.00	220,446,795.00	-81,166,766.00
Efectivo y Equivalentes	88,962,258.00	534,873,592.00	454,144,195.00	176,691,655.00	-60,129,397.00
Derechos a Recibir Efectivo o Equivalentes	49,802,176.00	592,892.00	261,523.00	36,234,166.00	-42,166,000.00
Derechos a Recibir Bienes o Servicios	0.00	0.00	0.00	0.00	0.00
Inventarios	0.00	0.00	0.00	0.00	0.00
Almacenes	0.00	0.00	0.00	0.00	0.00
Estimación por Pérdida o Deterioro de Activos Circuantes	0.00	0.00	0.00	0.00	0.00
Otros Activos Circuantes	1,523,645.00	0.00	0.00	1,523,645.00	0.00
Activo No Circuante	1,303,533,768.00	16,978,002.00	0.00	1,320,511,770.00	-16,978,002.00
Inversiones Financieras a Largo Plazo	0.00	0.00	0.00	0.00	0.00
Derechos a Recibir Efectivo o Equivalentes a Largo Plazo	0.00	0.00	0.00	0.00	0.00
Bienes Inmuebles, Infraestructura y Construcciones en Proceso	1,252,148,804.00	15,398,516.00	0.00	1,267,547,320.00	-15,398,516.00
Bienes Muebles	52,213,867.00	1,579,486.00	0.00	53,793,353.00	-1,579,486.00
Activos Intangibles	0.00	0.00	0.00	0.00	0.00
Depreciación, Deterioro y Amortización Acumulada de Bienes	0.00	0.00	0.00	0.00	0.00
Activos Diferidos	19,171,076.00	0.00	0.00	19,171,076.00	0.00
Estimación por Pérdida o Deterioro de Activos no Circuantes	0.00	0.00	0.00	0.00	0.00
Otros Activos no Circuantes	0.00	0.00	0.00	0.00	0.00
TOTAL DEL ACTIVO	1,442,819,798.00	552,544,488.00	454,405,719.00	1,540,958,567.00	-98,138,769.00

Nota prestatada de la veracidad de los datos que los Estados Financieros y sus Notas van acompañadamente correctos y responsabilidad de emitir.

Handwritten signatures and initials are present on the right side of the page, including names like 'Zeta', 'Sanon', and others.

Por lo anteriormente expuesto y fundado, resulta conducente someter a consideración de este órgano colegiado la aprobación de los siguientes:

ACUERDOS:

PRIMERO. - Se tiene por recibido para conocimiento, el informe contable y financiero rendido por la Tesorería Municipal relativo al mes de Febrero del año 2020, como se manifiesta en el considerando séptimo del presente dictamen.

SEGUNDO.- Difúndase el presente dictamen en la Gaceta Municipal y en la pagina oficial de internet.

Atentamente.- Así lo acuerdan y firman los integrantes de la Comisión de Hacienda y Patrimonio Municipales en la Ciudad de Juárez, Nuevo León, a los 08 ocho días del mes de octubre del 2020 dos mil veinte, C. LUIS MANUEL SERNA ESCALERA / Presidente; C. JULIO CESAR CANTÚ GARZA / Secretario; C. FABIOLA CARREON ORTEGA/ Vocal 1; C. MARIA LIBRADA RANGEL DE LA RIVA / Vocal 2°. RÚBRICAS.

Una vez manifestado lo anterior, la Secretaria del Ayuntamiento somete a consideración del H. Cabildo el dictamen presentado con anterioridad, misma votación que se da con la totalidad de los votos de los ediles presentes a favor, ante lo cual manifiesta; "Miembros del H. Cabildo me permito informarles el siguiente:

ACUERDO NO. 11

CON DIECISÉIS VOTOS A FAVOR, POR UNANIMIDAD, EL AYUNTAMIENTO DE JUÁREZ, N.L., CON FUNDAMENTO EN LO ESTABLECIDO POR LOS ARTÍCULOS 36, FRACCIONES III, V Y VII, 37 FRACCIONES I, INCISOS A), C) Y D) Y III, INCISOS B), E) Y H), 38, 40, FRACCIÓN II, 42 Y 43 DE LA LEY DE GOBIERNO MUNICIPAL DEL ESTADO DE NUEVO LEÓN; 20, 22, 25 FRACCIÓN IV INCISOS B), D), E) Y J), Y 27 DEL REGLAMENTO INTERIOR DEL AYUNTAMIENTO DE JUÁREZ, NUEVO LEÓN, SE APRUEBA Y AUTORIZA EL DICTAMEN DE LA COMISIÓN DE HACIENDA Y PATRIMONIO MUNICIPAL RELATIVO A LA PRESENTACIÓN DE LA TESORERÍA MUNICIPAL DEL INFORME CONTABLE Y FINANCIERO CORRESPONDIENTE AL MES DE FEBRERO DEL 2020, EN LOS SIGUIENTES TÉRMINOS:

PRIMERO. - Se tiene por recibido para conocimiento, el informe contable y financiero rendido por la Tesorería Municipal relativo al mes de Febrero del año 2020, como se manifiesta en el considerando séptimo del presente dictamen.

SEGUNDO.- Difúndase el presente dictamen en la Gaceta Municipal y en la pagina oficial de internet.

Una vez presentado el acuerdo anterior la Lic. María de la Luz Campos Alemán pasa al siguiente punto del orden del día.

XII.- DICTAMEN DE LA COMISIÓN DE HACIENDA Y PATRIMONIO MUNICIPAL RELATIVO A LA PRESENTACIÓN DE LA TESORERÍA MUNICIPAL DEL INFORME CONTABLE Y FINANCIERO CORRESPONDIENTE AL MES DE MARZO DEL 2020.

Acto seguido, cede el uso de la palabra al Regidor Francisco Rubén García Faz quien manifiesta: "Gracias Secretaria, a continuación daré lectura al proemio y punto de acuerdo del siguiente dictamen":

DICTAMEN DE LA COMISIÓN DE HACIENDA Y PATRIMONIO MUNICIPAL RELATIVO A LA PRESENTACIÓN DE LA TESORERÍA MUNICIPAL DEL INFORME CONTABLE Y FINANCIERO CORRESPONDIENTE AL MES DE MARZO DEL 2020.

CC. INTEGRANTES DEL R. AYUNTAMIENTO DE JUÁREZ, NUEVO LEÓN PRESENTES.-

Los suscritos Integrantes de la Comisión de Hacienda y Patrimonio Municipal, con fundamento en lo

establecido por los artículos 36, fracciones III, V y VII, 37 fracciones I, incisos a), c) y d) y III, incisos b), e) y h), 38, 40, fracción II, 42 y 43 de la Ley de Gobierno Municipal del Estado de Nuevo León; 20, 22, 25 fracción IV incisos b), d), e) y j), y 27 del Reglamento Interior del Ayuntamiento de Juárez, Nuevo León, sometemos a consideración de este órgano colegiado el presente Dictamen con base a lo siguiente:

ANTECEDENTE:

UNICO.- La Secretaría de Finanzas y Tesorería Municipal, ante la Comisión de Hacienda y Patrimonio Municipal, expuso la situación contable y financiera del municipio, presentando físicamente el informe correspondiente al mes de Marzo del año en curso, mismo que fue analizado y discutido por los integrantes de esta Comisión, contando en todo momento con la asesoría y retroalimentación de la dependencia municipal mencionada.

Por lo anterior y,

CONSIDERANDO

PRIMERO.- Que ésta H. Comisión de Hacienda es competente presentar ante este Ayuntamiento el presente Dictamen, con fundamento en lo establecido por los artículos 36, fracciones III, V y VII, 37 fracciones I, incisos a), c) y d) y III, incisos b), e) y h), 38, 40, fracción II, 42 y 43 de la Ley de Gobierno Municipal del Estado de Nuevo León; 20, 22, 25 fracción IV incisos b), d), e) y j), y 27 del Reglamento Interior del Ayuntamiento de Juárez, Nuevo León

SEGUNDO.- Que en virtud de lo establecido en los artículos 115, fracciones I, II y IV, de la Constitución Política de los Estados Unidos Mexicanos; 118, 119, párrafo primero, y 120 de la Constitución Política del Estado Libre y Soberano de Nuevo León; 2, 4 y 15 de la Ley de Gobierno Municipal del Estado de Nuevo León, el municipio es una entidad de derecho público investido de personalidad jurídica, con libertad interior, patrimonio propio y autonomía para su gobierno y administración, entendiéndose por esta autonomía la titularidad de gestionar, organizar y resolver todos los asuntos en el ámbito de su competencia constitucional, que será gobernado por un Ayuntamiento, y que para los casos no previstos en la legislación en materia municipal, respecto a la administración del municipio y el funcionamiento del Ayuntamiento, se observarán las disposiciones contenidas en los Reglamentos Municipales o en su defecto los Acuerdos del propio Ayuntamiento.

TERCERO.- Que el artículo 33, fracción III, inciso i), de la Ley de Gobierno Municipal del Estado de Nuevo León establece que es facultad y obligación del Ayuntamiento, en materia de Hacienda Pública Municipal, el conocer los informes contables y financieros rendidos mensualmente por el Tesorero.

CUARTO.- Que el artículo 99 de la Ley de Gobierno Municipal del Estado de Nuevo León establece que la Tesorería Municipal es la dependencia encargada de la recaudación de los ingresos municipales y de las erogaciones que deba hacer el Municipio conforme a los presupuestos aprobados con apego al Plan Municipal de Desarrollo, y que entre las facultades y obligaciones del Tesorero Municipal se encuentra la de llevar a cabo la contabilidad general en los términos establecidos en la Ley General de Contabilidad Gubernamental y la normatividad aplicable, así como el control del ejercicio presupuestal, y la de presentar mensualmente un informe contable y financiero al Ayuntamiento, lo anterior de conformidad con lo dispuesto por el artículo 100, fracciones XII y XIX, de la Ley de Gobierno Municipal del Estado de Nuevo León.

QUINTO.- Que los informes mensuales a los que hacen referencia los artículos 33, fracción III, inciso i), y 100, fracciones XII y XIX, de la Ley de Gobierno Municipal del Estado de Nuevo León, han sido presentados en tiempo y forma a los integrantes de la Comisión de Hacienda y Patrimonio Municipal, incluyendo la información financiera correspondiente al periodo del 1º al 31 de Marzo de 2020, y han sido comentados los asuntos más importantes, recibiendo la adecuada retroalimentación por parte de los titulares de las dependencias municipales competentes.

SEXTO.- Que se ha elaborado un compilado de la información contable y financiera al mes de Marzo de 2020, y que dicha información ha sido entregada mediante cuadernillos a la totalidad de los integrantes del Ayuntamiento de Juárez, Nuevo León.

SÉPTIMO.- Que el informe correspondiente al mes de Marzo del año 2020 es el siguiente:

Municipio de Juárez, N.L.						
Estado de Situación Financiera						
Del 1 de Enero al 31 de Marzo 2020 y 2019						
ACTIVO	2020	2019	PASIVO	2020	2019	
Activo Circulante			Activo Circulante			
Efectivo y Ecuivalentes	144,167,564.00	148,104,119.00	Letras del Tesoro a Corto Plazo	131,271,043.00	106,419,000.00	
Derechos a Recibir Efectivo o Ecuivalentes	30,670,208.00	31,637,500.00	Documentos por Pagar a Corto Plazo	0.00	0.00	
Derechos a Recibir Bienes o Servicios	0.00	0.00	Plazo a Corto Plazo de la Deuda Pública a Largo Plazo	4,201,177.00	13,960,164.00	
Inventarios	0.00	0.00	Fondos y Bienes a Corto Plazo	0.00	0.00	
Almacenes	0.00	0.00	Otros Bienes a Corto Plazo	0.00	0.00	
Estimación por Pérdida o Extinción de Activos Circulantes	1,500,000.00	1,430,000.00	Reserva y Reservas de Termino en Garantía a Largo Plazo	0.00	0.00	
Otros Activos Circulantes	0.00	0.00	Reservas a Corto Plazo	0.00	0.00	
Total de Activos Circulantes	188,683,772.00	148,572,578.00	Total de Pasivos Circulantes	296,201,120.00	127,871,602.00	
Activo No Circulante			Activo No Circulante			
Inversiones Financieras a Largo Plazo	0.00	0.00	Letras del Tesoro a Largo Plazo	0.00	0.00	
Derechos a Recibir Efectivo o Ecuivalentes a Largo Plazo	0.00	0.00	Documentos por Pagar a Largo Plazo	0.00	0.00	
Bienes Inmuebles, Infraestructura y Construcciones en Proceso	1,264,740,329.00	1,240,104,140.00	Deuda Financiera a Largo Plazo	1,195,174,250.00	1,195,174,250.00	
Bienes Muebles	93,042,148.00	91,071,520.00	Reservas Diferidas a Largo Plazo	0.00	0.00	
Activos Intangibles	0.00	0.00	Fondos y Bienes de Termino en Garantía a Largo Plazo	2,944,559.00	2,944,559.00	
Devaluación, Deterioro y Amortización Acumulada de Bienes	0.00	0.00	Reservas a Largo Plazo	0.00	0.00	
Activos Diferidos	19,171,076.00	19,171,076.00	Total de Pasivos No Circulantes	139,168,829.00	139,168,829.00	
Estimación por Pérdida o Extinción de Activos no Circulantes	0.00	0.00				
Otros Activos no Circulantes	0.00	0.00	Total del Pasivo	435,369,949.00	515,740,428.00	
Total del Activo	1,528,458,380.00	1,315,355,787.00	HACIENDA PÚBLICA: PATRIMONIO			
			Hacienda Pública: Patrimonio Contribuido	0.00	0.00	
			Aportaciones	0.00	0.00	
			Reservas de Gasto	0.00	0.00	
			Reservas de la Hacienda Pública - Patrimonio	0.00	0.00	
			Hacienda Pública: Patrimonio Generado			
			Resultados del Ejercicio Actual y Delantero	161,041,267.00	138,665,620.00	
			Resultados de Ejercicios Anteriores	0.00	0.00	
			Reservas	0.00	0.00	
			Reservas	0.00	0.00	
			Reservaciones de Resultados de Ejercicios Anteriores	1,293,329,593.00	1,293,329,593.00	
			Exceso o Insuficiencia en la Actualización de la Hacienda Pública: Patrimonio	0.00	0.00	
			Resultados por Efecto Monetario	0.00	0.00	
			Resultados por Efecto Monetario no Monetario	0.00	0.00	
			Total Hacienda Pública: Patrimonio	1,462,458,380.00	1,462,458,380.00	
			Total del Pasivo y Hacienda Pública: Patrimonio	1,528,458,380.00	1,462,458,380.00	

Bajo protesta de decir verdad declaramos que los Estados Financieros y sus Notas son razonablemente correctos y responsabilidad del emisor.

Municipio de Juárez, N.L.			
Estado de Actividades			
Del 1 de Enero al 31 de Marzo 2020 y 2019			
	2020	2019	
INGRESOS Y OTROS BENEFICIOS			
Ingresos de la Gestión:			
Impuestos	98,964,714.00	81,096,806.00	
Cuotas y Aportaciones de Seguridad Social	86,989,874.00	71,577,195.00	
Contribuciones de Mejoras	0.00	0.00	
Derechos	10,227,383.00	8,388,159.00	
Productos	28,500.00	48,944.00	
Aprovechamientos	1,718,957.00	1,082,508.00	
Ingresos por Venta de Bienes y Servicios	0.00	0.00	
Participaciones, Aportaciones, Transferencias, Asignaciones, Subsidios y Otras Ayudas	349,490,340.00	308,639,473.00	
Participaciones y Aportaciones	349,490,340.00	308,639,473.00	
Transferencia, Asignaciones, Subsidios y Otras Ayudas	0.00	0.00	
Otros Ingresos y Beneficios	2,626,438.00	4,548,833.00	
Ingresos Financieros	0.00	0.00	
Incremento por Variación de Inventarios	0.00	0.00	
Disminución del Exceso de Estimaciones por Pérdida o Deterioro u Obsolescencia	0.00	0.00	
Disminución del Exceso de Provisiones	0.00	0.00	
Otros Ingresos y Beneficios Vanos	2,626,438.00	4,548,833.00	
Total de ingresos y Otros Beneficios	451,081,494.00	394,265,115.00	
GASTOS Y OTRAS PÉRDIDAS			
Gastos de Funcionamiento	283,946,063.00	200,705,019.00	
Servicios Personales	85,275,959.00	81,483,016.00	
Materiales y Suministros	28,295,117.00	26,189,811.00	
Servicios Generales	170,374,987.00	93,032,192.00	
Transferencia, Asignaciones, Subsidios y Otras Ayudas	1,987,861.00	2,351,776.00	
Transferencias Internas y Asignaciones al Sector Público	0.00	0.00	
Transferencias al Resto del Sector Público	0.00	0.00	
Subsidios y Subvenciones	0.00	0.00	
Ayudas Sociales	1,987,861.00	2,351,776.00	
Pensiones y Jubilaciones	0.00	0.00	
Transferencias a Fideicomisos, Mandatos y Contratos Análogos	0.00	0.00	
Transferencias a la Seguridad Social	0.00	0.00	
Donativos	0.00	0.00	
Transferencias al Exterior	0.00	0.00	
Participaciones y Aportaciones	0.00	0.00	
Participaciones	0.00	0.00	
Aportaciones	0.00	0.00	
Convenios	0.00	0.00	
Intereses, Comisiones y Otros Gastos de la Deuda Pública	3,638,793.00	2,562,700.00	
Intereses de la Deuda Pública	3,638,793.00	2,562,700.00	
Comisiones de la Deuda Pública	0.00	0.00	
Gastos de la Deuda Pública	0.00	0.00	
Costo por Coberturas	0.00	0.00	
Apoyos Financieros	0.00	0.00	
Otros Gastos y Pérdidas Extraordinarias	0.00	0.00	
Estimaciones, Depreciaciones, Deterioros, Obsolescencia y Amortizaciones	0.00	0.00	
Provisiones	0.00	0.00	
Disminución de Inventarios	0.00	0.00	
Aumento por Insuficiencia de Estimaciones por Pérdida o Deterioro u Obsolescencia	0.00	0.00	
Aumento por Insuficiencia de Provisiones	0.00	0.00	
Otros Gastos	0.00	0.00	
Inversión Pública	467,519.00	0.00	
Inversión Pública no Capitalizable	467,519.00	0.00	
Total de Gastos y Otras Pérdidas	290,040,237.00	205,619,495.00	
Resultados del Ejercicio (Ahorro/Desahorro)	161,041,267.00	188,665,620.00	

Bajo protesta de decir verdad declaramos que los Estados Financieros y sus Notas son razonablemente correctos y responsabilidad del emisor.

Handwritten signatures and initials are present on the right side of the page, including names like 'García', 'López', and 'García'.

Municipio de Juárez, N.L. Estado Analítico del Activo Del 1 de Enero al 31 de Marzo del 2020					
Concepto	Saldo Inicial 1	Cargos del Periodo 2	Abonos del Periodo 3	Saldo Final 4=(1+2-3)	Variación del Periodo (4-1)
ACTIVO					
Activo Circulante	220,446,795.00	351,448,019.00	383,291,038.00	188,603,776.00	31,843,019.00
Efectivo y Equivalentes	176,691,655.00	350,785,165.00	382,969,256.00	144,507,564.00	32,184,091.00
Derechos a Recibir Efectivo o Equivalentes	36,234,185.00	662,854.00	321,781.00	36,575,258.00	-341,072.00
Derechos a Recibir Bienes o Servicios	0.00	0.00	0.00	0.00	0.00
Inventarios	0.00	0.00	0.00	0.00	0.00
Almacenes	0.00	0.00	0.00	0.00	0.00
Estimación por Pérdida o Deterioro de Activos Circulantes	0.00	0.00	0.00	0.00	0.00
Otros Activos Circulantes	7,520,954.00	0.00	0.00	7,520,954.00	0.00
Activo No Circulante	1,320,511,771.00	19,342,832.00	0.00	1,339,854,604.00	-19,342,832.00
Inversiones Financieras a Largo Plazo	0.00	0.00	0.00	0.00	0.00
Derechos a Recibir Efectivo o Equivalentes a Largo Plazo	0.00	0.00	0.00	0.00	0.00
Bienes Inmuebles, Infraestructura y Construcciones en Proceso	1,267,547,320.00	19,218,058.00	0.00	1,286,765,378.00	-19,218,058.00
Bienes Muebles	33,793,374.00	124,773.00	0.00	33,918,148.00	-124,773.00
Activos Intangibles	0.00	0.00	0.00	0.00	0.00
Depreciación, Deterioro y Amortización Acumulada de Bienes	0.00	0.00	0.00	0.00	0.00
Activos Diferidos	19,171,076.00	0.00	0.00	19,171,076.00	0.00
Estimación por Pérdida o Deterioro de Activos no Circulantes	0.00	0.00	0.00	0.00	0.00
Otros Activos no Circulantes	0.00	0.00	0.00	0.00	0.00
TOTAL DEL ACTIVO	1,540,958,567.00	370,790,852.00	383,291,038.00	1,528,458,380.00	12,500,186.00

Bajo protesta de decir verdad declaramos que los Estados Financieros y sus Notas son razonablemente correctos y responsabilidad del emisor.

Por lo anteriormente expuesto y fundado, resulta conducente someter a consideración de este órgano colegiado la aprobación de los siguientes:

ACUERDOS:

PRIMERO. - Se tiene por recibido para conocimiento, el informe contable y financiero rendido por la Tesorería Municipal relativo al mes de Marzo del año 2020, como se manifiesta en el considerando séptimo del presente dictamen.

SEGUNDO. - Difúndase el presente dictamen en la Gaceta Municipal y en la página oficial de internet.

Atentamente.- Así lo acuerdan y firman los integrantes de la Comisión de Hacienda y Patrimonio Municipales en la Ciudad de Juárez, Nuevo León, a los 08 diez ocho del mes de octubre del 2020 dos mil veinte, C. LUIS MANUEL SERNA ESCALERA / Presidente; C. JULIO CESAR CANTÚ GARZA / Secretario; C. FABIOLA CARREON ORTEGA/ Vocal 1; C. MARIA LIBRADA RANGEL DE LA RIVA / Vocal 2°. RÚBRICAS.

Una vez manifestado lo anterior, la Secretaria del Ayuntamiento somete a consideración del H. Cabildo el dictamen presentado con anterioridad, misma votación que se da con la totalidad de los votos de los ediles presentes a favor, ante lo cual manifiesta; "Miembros del H. Cabildo me permito informarles el siguiente:

ACUERDO NO. 12

CON DIECISÉIS VOTOS A FAVOR, POR UNANIMIDAD, EL AYUNTAMIENTO DE JUÁREZ, N.L., CON FUNDAMENTO EN LO ESTABLECIDO POR LOS ARTÍCULOS 36, FRACCIONES III, V Y VII, 37 FRACCIONES I, INCISOS A), C) Y D) Y III, INCISOS B), E) Y H), 38, 40, FRACCIÓN II, 42 Y 43 DE LA LEY DE GOBIERNO MUNICIPAL DEL ESTADO DE NUEVO LEÓN; 20, 22, 25 FRACCIÓN IV INCISOS B), D), E) Y J), Y 27 DEL REGLAMENTO INTERIOR DEL AYUNTAMIENTO DE JUÁREZ, NUEVO LEÓN, SE APRUEBA Y AUTORIZA EL DICTAMEN DE LA COMISIÓN DE HACIENDA Y PATRIMONIO MUNICIPAL RELATIVO A LA PRESENTACIÓN DE LA TESORERÍA MUNICIPAL DEL INFORME CONTABLE Y FINANCIERO CORRESPONDIENTE AL MES DE MARZO DEL 2020, EN LOS SIGUIENTES TÉRMINOS:

PRIMERO. - Se tiene por recibido para conocimiento, el informe contable y financiero rendido por la Tesorería Municipal relativo al mes de Marzo del año 2020, como se manifiesta en el considerando séptimo del presente dictamen.

SEGUNDO.- Difúndase el presente dictamen en la Gaceta Municipal y en la página oficial de internet.

Una vez presentado el acuerdo anterior la Lic. María de la Luz Campos Alemán pasa al siguiente punto del orden del día.

XIII.- DICTAMEN DE LA COMISIÓN DE HACIENDA Y PATRIMONIO MUNICIPAL RELATIVO A LA PRESENTACIÓN DE LA TESORERÍA MUNICIPAL DEL INFORME CONTABLE Y FINANCIERO CORRESPONDIENTE AL MES DE ABRIL DEL 2020.

Acto seguido, cede el uso de la palabra al Regidor Francisco Rubén García Faz, quien manifiesta: "Gracias Secretaria, a continuación daré lectura al proemio y punto de acuerdo del siguiente dictamen":

DICTAMEN DE LA COMISIÓN DE HACIENDA Y PATRIMONIO MUNICIPAL RELATIVO A LA PRESENTACIÓN DE LA TESORERÍA MUNICIPAL DEL INFORME CONTABLE Y FINANCIERO CORRESPONDIENTE AL MES DE ABRIL DEL 2020.

CC. INTEGRANTES DEL R. AYUNTAMIENTO DE JUÁREZ, NUEVO LEÓN PRESENTES.-

Los suscritos Integrantes de la Comisión de Hacienda y Patrimonio Municipal, con fundamento en lo establecido por los artículos 36, fracciones III, V y VII, 37 fracciones I, incisos a), c) y d) y III, incisos b), e) y h), 38, 40, fracción II, 42 y 43 de la Ley de Gobierno Municipal del Estado de Nuevo León; 20, 22, 25 fracción IV incisos b), d), e) y j), y 27 del Reglamento Interior del Ayuntamiento de Juárez, Nuevo León, sometemos a consideración de este órgano colegiado el presente Dictamen con base a lo siguiente:

ANTECEDENTE:

UNICO.- La Secretaría de Finanzas y Tesorería Municipal, ante la Comisión de Hacienda y Patrimonio Municipal, expuso la situación contable y financiera del municipio, presentando físicamente el informe correspondiente al mes de Abril del año en curso, mismo que fue analizado y discutido por los integrantes de esta Comisión, contando en todo momento con la asesoría y retroalimentación de la dependencia municipal mencionada.

Por lo anterior y,

CONSIDERANDO

PRIMERO.- Que ésta H. Comisión de Hacienda es competente presentar ante este Ayuntamiento el presente Dictamen, con fundamento en lo establecido por los artículos 36, fracciones III, V y VII, 37 fracciones I, incisos a), c) y d) y III, incisos b), e) y h), 38, 40, fracción II, 42 y 43 de la Ley de Gobierno Municipal del Estado de Nuevo León; 20, 22, 25 fracción IV incisos b), d), e) y j), y 27 del Reglamento Interior del Ayuntamiento de Juárez, Nuevo León

SEGUNDO.- Que en virtud de lo establecido en los artículos 115, fracciones I, II y IV, de la Constitución Política de los Estados Unidos Mexicanos; 118, 119, párrafo primero, y 120 de la Constitución Política del Estado Libre y Soberano de Nuevo León; 2, 4 y 15 de la Ley de Gobierno Municipal del Estado de Nuevo León, el municipio es una entidad de derecho público investido de personalidad jurídica, con libertad interior, patrimonio propio y autonomía para su gobierno y administración, entendiéndose por esta autonomía la titularidad de gestionar, organizar y resolver todos los asuntos en el ámbito de su competencia constitucional, que será gobernado por un Ayuntamiento, y que para los casos no previstos en la legislación en materia municipal, respecto a la administración del municipio y el funcionamiento del Ayuntamiento, se observarán las disposiciones contenidas en los Reglamentos Municipales o en su defecto los Acuerdos del propio Ayuntamiento.

TERCERO.- Que el artículo 33, fracción III, inciso i), de la Ley de Gobierno Municipal del Estado de Nuevo León establece que es facultad y obligación del Ayuntamiento, en materia de Hacienda Pública Municipal, el conocer los informes contables y financieros rendidos mensualmente por el Tesorero.

CUARTO.- Que el artículo 99 de la Ley de Gobierno Municipal del Estado de Nuevo León establece que la Tesorería Municipal es la dependencia encargada de la recaudación de los ingresos municipales y de las erogaciones que deba hacer el Municipio conforme a los presupuestos aprobados con apego al Plan Municipal de Desarrollo, y que entre las facultades y obligaciones del Tesorero Municipal se encuentra la de llevar a cabo la contabilidad general en los términos establecidos en la Ley General de Contabilidad Gubernamental y la normatividad aplicable, así como el control del ejercicio presupuestal,

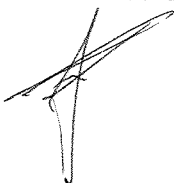





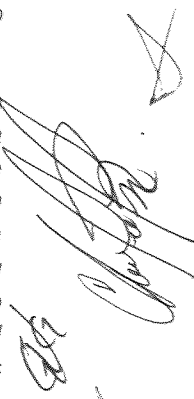

y la de presentar mensualmente un informe contable y financiero al Ayuntamiento, lo anterior de conformidad con lo dispuesto por el artículo 100, fracciones XII y XIX, de la Ley de Gobierno Municipal del Estado de Nuevo León.

QUINTO.- Que los informes mensuales a los que hacen referencia los artículos 33, fracción III, inciso i), y 100, fracciones XII y XIX, de la Ley de Gobierno Municipal del Estado de Nuevo León, han sido presentados en tiempo y forma a los integrantes de la Comisión de Hacienda y Patrimonio Municipal, incluyendo la información financiera correspondiente al periodo del 1º al 30 de Abril de 2020, y han sido comentados los asuntos mas importantes, recibiendo la adecuada retroalimentación por parte de los titulares de las dependencias municipales competentes.

SEXTO.- Que se ha elaborado un compilado de la información contable y financiera al mes de Abril de 2020, y que dicha información ha sido entregada mediante cuadernillos a la totalidad de los integrantes del Ayuntamiento de Juárez, Nuevo León.

SÉPTIMO.- Que el informe correspondiente al mes de Abril del año 2020 es el siguiente:

Municipio de Juárez, N.L.					
Estado de Situación Financiera					
Del 1 de Enero Al 30 de Abril 2020 y 2019					
ACTIVO	2020	2019	PASIVO	2020	2019
Activo Circulante			Pasivo Circulante		
Efectivo y Ecuivalentes	184,372,831.00	105,956,119.00	Cuentas por Pagar a Corto Plazo	359,437,746.00	359,419,803.00
Derechos a Recibir Efectivo o Ecuivalentes	36,459,639.00	36,092,509.00	Documentos por Pagar a Corto Plazo	0.00	0.00
Inventarios	0.00	0.00	Protección a Corto Plazo de la Deuda Pública a Largo Plazo	10,420,598.00	15,503,761.00
Almacenes	0.00	0.00	Préstamos y Valores a Corto Plazo	0.00	0.00
Estimación por Pérdida o Detención de Activos Circulantes	7,520,564.00	7,520,564.00	Pasivos Diferidos a Corto Plazo	0.00	0.00
Otros Activos Circulantes	0.00	0.00	Fondos y Bienes de Garantía en Garantía vía Administración a Corto Plazo	0.00	0.00
Total de Activos Circulantes	228,353,024.00	148,572,578.00	Provisiones a Corto Plazo	0.00	0.00
Activo No Circulante			Otros Pasivos a Corto Plazo	0.00	0.00
Inversiones Financieras a Largo Plazo	0.00	0.00	Total de Pasivos Circulantes	369,858,344.00	375,923,564.00
Derechos a Recibir Efectivo o Ecuivalentes a Largo Plazo	0.00	0.00	Pasivo No Circulante		
Bienes Inmuebles, Inmuebles en Construcción, en Proceso	1,415,681,214.00	1,249,148,145.00	Cuentas por Pagar a Largo Plazo	0.00	0.00
Bienes Muebles	34,121,983.00	31,011,102.00	Documentos por Pagar a Largo Plazo	0.00	0.00
Autos en garantía	0.00	0.00	Deuda Pública a Largo Plazo	133,467,494.00	130,714,258.00
Depreciación, Deterioros, Amortización Acumulada de Bienes	0.00	0.00	Préstamos Diferidos a Largo Plazo	0.00	0.00
Activos Diferidos	0.00	0.00	Fondos y Bienes de Garantía en Garantía vía Administración a Largo Plazo	3,994,599.00	3,994,599.00
Estimación por Pérdida o Detención de Activos no Circulantes	18,171,079.00	18,171,079.00	Provisiones a Largo Plazo	0.00	0.00
Otros Activos no Circulantes	0.00	0.00	Total de Pasivos No Circulantes	137,462,263.00	134,708,857.00
			Total del Pasivo	507,320,607.00	510,632,421.00
Total del Activo	1,372,880,771.00	1,315,356,787.00	HACIENDA PÚBLICA/ PATRIMONIO		
			Hacienda Pública/Patrimonio Contribuido	0.00	0.00
			Aportaciones	0.00	0.00
			Donaciones de Capital	0.00	0.00
			Actualización de la Hacienda Pública / Patrimonio	0.00	0.00
			Hacienda Pública/Patrimonio Generado	0.00	0.00
			Resultados del Ejercicio (Anterior / Desastrosos)	-178,788,572.00	-109,160,872.00
			Resultados de Ejercicios Anteriores	0.00	0.00
			Revaluos	0.00	0.00
			Reservas	0.00	0.00
			Reintegraciones de Resultados de Ejercicios Anteriores	1,272,624,327.00	1,057,346,808.00
			Exceso o Insuficiencia en la Actualización de la Hacienda Pública/Patrimonio	0.00	0.00
			Resultado por Posición Monetaria	0.00	0.00
			Resultado por Tenencia de Activos no Monetarios	0.00	0.00
			Total Hacienda Pública/ Patrimonio	1,094,535,750.00	948,185,936.00
			Total del Pasivo y Hacienda Pública / Patrimonio	1,601,244,397.00	1,463,928,366.00

Este informe es de carácter informativo y sus datos son meramente orientativos y no representan el monto de los recursos.

[Handwritten signature]

[Handwritten signature]

[Handwritten signature]

[Handwritten signature]

[Handwritten signature]

[Handwritten signature]

[Handwritten signature]

[Handwritten signature]

[Handwritten signature]

[Handwritten signature]

[Handwritten signature]

[Handwritten signature]

Municipio de Juárez, N.L. Estado de Actividades Del 1 de Enero al 30 de Abril 2020 y 2019		
	2020	2019
INGRESOS Y OTROS BENEFICIOS		
Ingresos de la Gestión:	103,796,699.00	87,596,699.00
Impuestos	90,276,593.00	76,164,027.00
Cuotas y Aportaciones de Seguridad Social	0.00	0.00
Contribuciones de Mejoras	0.00	0.00
Derechos	11,543,768.00	9,908,831.00
Productos	29,500.00	48,944.00
Aprovechamientos	1,945,838.00	1,474,797.00
Ingresos por Venta de Bienes y Servicios	0.00	0.00
Participaciones, Aportaciones, Transferencias, Asignaciones, Subsidios y Otras Ayudas	487,242,485.00	434,441,008.00
Participaciones y Aportaciones	487,242,485.00	434,441,008.00
Transferencia, Asignaciones, Subsidios y Otras Ayudas	0.00	0.00
Otros Ingresos y Beneficios	3,395,645.00	5,465,300.00
Ingresos Financieros	0.00	0.00
Incremento por Variación de Inventarios	0.00	0.00
Disminución del Exceso de Estimaciones por Pérdida o Deterioro u Obsolescencia	0.00	0.00
Disminución del Exceso de Provisiones	0.00	0.00
Otros Ingresos y Beneficios Varios	3,395,645.00	5,465,300.00
Total de Ingresos y Otros Beneficios	594,433,830.00	527,502,909.00
GASTOS Y OTRAS PERDIDAS		
Gastos de Funcionamiento	403,450,669.00	264,462,001.00
Servicios Personales	118,614,518.00	109,148,674.00
Materiales y Suministros	34,443,122.00	36,284,741.00
Servicios Generales	250,393,029.00	122,018,586.00
Transferencia, Asignaciones, Subsidios y Otras Ayudas	7,671,293.00	2,984,997.00
Transferencias Internas y Asignaciones al Sector Público	0.00	0.00
Transferencias al Resto del Sector Público	0.00	0.00
Subsidios y Subvenciones	0.00	0.00
Ayudas Sociales	7,671,293.00	2,984,997.00
Pensiones y Jubilaciones	0.00	0.00
Transferencias a Fideicomisos, Mandatos y Contratos Análogos	0.00	0.00
Transferencias a la Seguridad Social	0.00	0.00
Donativos	0.00	0.00
Transferencias al Exterior	0.00	0.00
Participaciones y Aportaciones	0.00	0.00
Participaciones	0.00	0.00
Aportaciones	0.00	0.00
Convenios	0.00	0.00
Intereses, Comisiones y Otros Gastos de la Deuda Pública	4,755,775.00	3,400,111.00
Intereses de la Deuda Pública	4,755,775.00	3,400,111.00
Comisiones de la Deuda Pública	0.00	0.00
Gastos de la Deuda Pública	0.00	0.00
Costo por Coberturas	0.00	0.00
Apoyos Financieros	0.00	0.00
Otros Gastos y Pérdidas Extraordinarias	0.00	0.00
Estimaciones, Depreciaciones, Deterioros, Obsolescencia y Amortizaciones	0.00	0.00
Provisiones	0.00	0.00
Disminución de Inventarios	0.00	0.00
Aumento por Insuficiencia de Estimaciones por Pérdida o Deterioro y Obsolescencia	0.00	0.00
Aumento por Insuficiencia de Provisiones	0.00	0.00
Otros Gastos	0.00	0.00
Inversión Pública	467,519.00	1,759,202.00
Inversión Pública no Capitalizable	467,519.00	1,759,202.00
Total de Gastos y Otras Perdidas	416,345,268.00	272,606,311.00
Resultados del Ejercicio (Ahorro/Desahorro)	178,088,562.00	254,896,598.00

Bajo protesta de decir verdad declaramos que los Estados Financieros y sus Notas son razonablemente correctos y responsabilidad del emisor.

Municipio de Juárez, N.L. Estado Analítico del Activo Del 1 de Enero al 30 de Abril del 2020					
Concepto	Saldo Inicial 1	Cargos del Periodo 2	Abonos del Periodo 3	Saldo Final 4=(1+2-3)	Variación del Periodo (4-1)
ACTIVO					
Activo Circulante	188,603,776.00	301,280,841.00	261,520,993.00	228,363,625.00	-39,759,848.00
Efectivo y Equivalentes	144,507,564.00	301,100,613.00	261,235,345.00	184,372,831.00	-39,865,267.00
Derechos a Recibir Efectivo o Equivalentes	36,575,258.00	180,228.00	285,547.00	36,469,839.00	106,419.00
Derechos a Recibir Bienes o Servicios	0.00	0.00	0.00	0.00	0.00
Inventarios	0.00	0.00	0.00	0.00	0.00
Almacenes	0.00	0.00	0.00	0.00	0.00
Estimación por Pérdida o Deterioro de Activos Circulantes	0.00	0.00	0.00	0.00	0.00
Otros Activos Circulantes	7,520,954.00	0.00	0.00	7,520,954.00	0.00
Activo No Circulante	1,339,854,604.00	33,026,167.00	0.00	1,372,880,771.00	-33,026,167.00
Inversiones Financieras a Largo Plazo	0.00	0.00	0.00	0.00	0.00
Derechos a Recibir Efectivo o Equivalentes a Largo Plazo	0.00	0.00	0.00	0.00	0.00
Bienes Inmuebles, Infraestructura y Construcciones en Proceso	1,286,765,379.00	32,822,334.00	0.00	1,319,587,714.00	-32,822,334.00
Bienes Muebles	33,918,148.00	203,832.00	0.00	34,121,981.00	203,832.00
Activos Intangibles	0.00	0.00	0.00	0.00	0.00
Depreciación, Deterioro y Amortización Acumulada de Bienes	0.00	0.00	0.00	0.00	0.00
Activos Diferidos	19,171,076.00	0.00	0.00	19,171,076.00	0.00
Estimación por Pérdida o Deterioro de Activos no Circulantes	0.00	0.00	0.00	0.00	0.00
Otros Activos no Circulantes	0.00	0.00	0.00	0.00	0.00
TOTAL DEL ACTIVO	1,528,458,380.00	334,307,008.00	261,520,993.00	1,601,244,397.00	-72,786,016.00

Bajo protesta de decir verdad declaramos que los Estados Financieros y sus Notas son razonablemente correctos y responsabilidad del emisor.

Handwritten signatures and initials on the right side of the page, including names like 'García', 'Cortés', and 'Sancho'.

Handwritten signatures and initials at the bottom of the page, including names like 'García', 'Cortés', and 'Sancho'.

Por lo anteriormente expuesto y fundado, resulta conducente someter a consideración de este órgano colegiado la aprobación de los siguientes:

ACUERDOS:

PRIMERO. - Se tiene por recibido para conocimiento, el informe contable y financiero rendido por la Tesorería Municipal relativo al mes de Abril del año 2020, como se manifiesta en el considerando séptimo del presente dictamen.

SEGUNDO.- Difúndase el presente dictamen en la Gaceta Municipal y en la página oficial de internet.

Atentamente.- Así lo acuerdan y firman los integrantes de la Comisión de Hacienda y Patrimonio Municipales en la Ciudad de Juárez, Nuevo León, a los 08 ocho días del mes de octubre del 2020 dos mil veinte, C. LUIS MANUEL SERNA ESCALERA / Presidente; C. JULIO CESAR CANTÚ GARZA / Secretario; C. FABIOLA CARREON ORTEGA/ Vocal 1; C. MARIA LIBRADA RANGEL DE LA RIVA / Vocal 2°. RÚBRICAS.

Una vez manifestado lo anterior, la Secretaria del Ayuntamiento somete a consideración del H. Cabildo el dictamen presentado con anterioridad, misma votación que se da con la totalidad de los votos de los ediles presentes a favor, ante lo cual manifiesta; "Miembros del H. Cabildo me permito informarles el siguiente:

ACUERDO NO. 13

CON DIECISÉIS VOTOS A FAVOR, POR UNANIMIDAD, EL AYUNTAMIENTO DE JUÁREZ, N.L., CON FUNDAMENTO EN LO ESTABLECIDO POR LOS ARTÍCULOS 36, FRACCIONES III, V Y VII, 37 FRACCIONES I, INCISOS A), C) Y D) Y III, INCISOS B), E) Y H), 38, 40, FRACCIÓN II, 42 Y 43 DE LA LEY DE GOBIERNO MUNICIPAL DEL ESTADO DE NUEVO LEÓN; 20, 22, 25 FRACCIÓN IV INCISOS B), D), E) Y J), Y 27 DEL REGLAMENTO INTERIOR DEL AYUNTAMIENTO DE JUÁREZ, NUEVO LEÓN, SE APRUEBA Y AUTORIZA EL DICTAMEN DE LA COMISIÓN DE HACIENDA Y PATRIMONIO MUNICIPAL RELATIVO A LA PRESENTACIÓN DE LA TESORERÍA MUNICIPAL DEL INFORME CONTABLE Y FINANCIERO CORRESPONDIENTE AL MES DE ABRIL DEL 2020, EN LOS SIGUIENTES TÉRMINOS:

PRIMERO. - Se tiene por recibido para conocimiento, el informe contable y financiero rendido por la Tesorería Municipal relativo al mes de Abril del año 2020, como se manifiesta en el considerando séptimo del presente dictamen.

SEGUNDO.- Difúndase el presente dictamen en la Gaceta Municipal y en la página oficial de internet.

Una vez presentado el acuerdo anterior la Lic. María de la Luz Campos Alemán pasa al siguiente punto del orden del día.

XIV.- DICTAMEN DE LA COMISIÓN DE HACIENDA Y PATRIMONIO MUNICIPAL RELATIVO A LA PRESENTACIÓN DE LA TESORERÍA MUNICIPAL DEL INFORME CONTABLE Y FINANCIERO CORRESPONDIENTE AL MES DE MAYO DEL 2020.

Acto seguido, cede el uso de la palabra al Regidor Francisco Rubén García Faz quien manifiesta: "Gracias Secretaria, a continuación daré lectura al proemio y punto de acuerdo del siguiente dictamen":

DICTAMEN DE LA COMISIÓN DE HACIENDA Y PATRIMONIO MUNICIPAL RELATIVO A LA PRESENTACIÓN DE LA TESORERÍA MUNICIPAL DEL INFORME CONTABLE Y FINANCIERO CORRESPONDIENTE AL MES DE MAYO DEL 2020.

CC. INTEGRANTES DEL R. AYUNTAMIENTO DE JUÁREZ, NUEVO LEÓN PRESENTES.-

Los suscritos Integrantes de la Comisión de Hacienda y Patrimonio Municipal, con fundamento en lo

establecido por los artículos 36, fracciones III, V y VII, 37 fracciones I, incisos a), c) y d) y III, incisos b), e) y h), 38, 40, fracción II, 42 y 43 de la Ley de Gobierno Municipal del Estado de Nuevo León; 20, 22, 25 fracción IV incisos b), d), e) y j), y 27 del Reglamento Interior del Ayuntamiento de Juárez, Nuevo León, sometemos a consideración de este órgano colegiado el presente Dictamen con base a lo siguiente:

ANTECEDENTE:

UNICO.- La Secretaría de Finanzas y Tesorería Municipal, ante la Comisión de Hacienda y Patrimonio Municipal, expuso la situación contable y financiera del municipio, presentando físicamente el informe correspondiente al mes de Mayo del año en curso, mismo que fue analizado y discutido por los integrantes de esta Comisión, contando en todo momento con la asesoría y retroalimentación de la dependencia municipal mencionada.

Por lo anterior y,

CONSIDERANDO

PRIMERO.- Que ésta H. Comisión de Hacienda es competente presentar ante este Ayuntamiento el presente Dictamen, con fundamento en lo establecido por los artículos 36, fracciones III, V y VII, 37 fracciones I, incisos a), c) y d) y III, incisos b), e) y h), 38, 40, fracción II, 42 y 43 de la Ley de Gobierno Municipal del Estado de Nuevo León; 20, 22, 25 fracción IV incisos b), d), e) y j), y 27 del Reglamento Interior del Ayuntamiento de Juárez, Nuevo León

SEGUNDO.- Que en virtud de lo establecido en los artículos 115, fracciones I, II y IV, de la Constitución Política de los Estados Unidos Mexicanos; 118, 119, párrafo primero, y 120 de la Constitución Política del Estado Libre y Soberano de Nuevo León; 2, 4 y 15 de la Ley de Gobierno Municipal del Estado de Nuevo León, el municipio es una entidad de derecho público investido de personalidad jurídica, con libertad interior, patrimonio propio y autonomía para su gobierno y administración, entendiéndose por esta autonomía la titularidad de gestionar, organizar y resolver todos los asuntos en el ámbito de su competencia constitucional, que será gobernado por un Ayuntamiento, y que para los casos no previstos en la legislación en materia municipal, respecto a la administración del municipio y el funcionamiento del Ayuntamiento, se observarán las disposiciones contenidas en los Reglamentos Municipales o en su defecto los Acuerdos del propio Ayuntamiento.

TERCERO.- Que el artículo 33, fracción III, inciso i), de la Ley de Gobierno Municipal del Estado de Nuevo León establece que es facultad y obligación del Ayuntamiento, en materia de Hacienda Pública Municipal, el conocer los informes contables y financieros rendidos mensualmente por el Tesorero.

CUARTO.- Que el artículo 99 de la Ley de Gobierno Municipal del Estado de Nuevo León establece que la Tesorería Municipal es la dependencia encargada de la recaudación de los ingresos municipales y de las erogaciones que deba hacer el Municipio conforme a los presupuestos aprobados con apego al Plan Municipal de Desarrollo, y que entre las facultades y obligaciones del Tesorero Municipal se encuentra la de llevar a cabo la contabilidad general en los términos establecidos en la Ley General de Contabilidad Gubernamental y la normatividad aplicable, así como el control del ejercicio presupuestal, y la de presentar mensualmente un informe contable y financiero al Ayuntamiento, lo anterior de conformidad con lo dispuesto por el artículo 100, fracciones XII y XIX, de la Ley de Gobierno Municipal del Estado de Nuevo León.

QUINTO.- Que los informes mensuales a los que hacen referencia los artículos 33, fracción III, inciso i), y 100, fracciones XII y XIX, de la Ley de Gobierno Municipal del Estado de Nuevo León, han sido presentados en tiempo y forma a los integrantes de la Comisión de Hacienda y Patrimonio Municipal, incluyendo la información financiera correspondiente al periodo del 1º al 31 de Mayo de 2020, y han sido comentados los asuntos más importantes, recibiendo la adecuada retroalimentación por parte de los titulares de las dependencias municipales competentes.

SEXTO.- Que se ha elaborado un compilado de la información contable y financiera al mes de Mayo de 2020, y que dicha información ha sido entregada mediante cuadernillos a la totalidad de los integrantes del Ayuntamiento de Juárez, Nuevo León.

SÉPTIMO.- Que el informe correspondiente al mes de Mayo del año 2020 es el siguiente:

Municipio de Juárez, N.L.						
Estado de Situación Financiera						
Del 1 de Enero al 31 de Mayo 2020 y 2019						
ACTIVO	2020	2019	PASIVO	2020	2019	
Activo Circulante			Activo Circulante			
Efectivo y Equivalentes	163,072,367.00	169,908,119.00	Cuentas por Pagar a Largo Plazo	67,406,817.30	66,474,803.00	
Derechos a Recibir Efectivo o Equivalentes	36,508,556.00	35,507,916.00	Documentos por Pagar a Largo Plazo	0.00	0.00	
Derechos a Recibir Bienes o Servicios	0.00	0.00	Reserva a Largo Plazo de la Deuda Pública a Largo Plazo	1,123,596.00	1,500,741.00	
Inventarios	0.00	0.00	Traspaño a Largo Plazo	0.00	0.00	
Ahorros	0.00	0.00	Reserva de Depósitos a Largo Plazo	0.00	0.00	
Substitución por Pérdida o Deterioro de Activos Circulantes	0.00	0.00	Reserva de Retiro de Terrenos en Garantía a Largo Plazo	0.00	0.00	
Otros Activos Circulantes	0.00	0.00	Provisiones a Largo Plazo	0.00	0.00	
Total de Activos Circulantes	227,102,962.00	148,572,976.00	Total de Pasivos Circulantes	269,059,563.00	178,971,603.00	
Activo No Circulante			Pasivo No Circulante			
Prerrogativas Encargadas a Largo Plazo	0.00	0.00	Cuentas por Pagar a Largo Plazo	0.00	0.00	
Derechos a Recibir Efectivo o Equivalentes a Largo Plazo	0.00	0.00	Documentos por Pagar a Largo Plazo	0.00	0.00	
Bienes Inmuebles, Infraestructura, Construcciones en Progreso	1,112,026,709.00	1,245,774,740.00	Deuda Pública a Largo Plazo	1,123,596.00	1,500,741.00	
Bienes Muebles	14,000,687.00	61,217,140.00	Pasivos Diferidos a Largo Plazo	0.00	0.00	
Acciones Intangibles	0.00	0.00	Reserva de Bienes de Terrenos en Garantía a Largo Plazo	0.00	0.00	
Depreciación, Deterioro y Amortización Acumulada de Bienes	0.00	0.00	Provisiones a Largo Plazo	0.00	0.00	
Activos Demora	16,171,075.00	16,171,075.00	Total de Pasivos No Circulantes	137,462,263.00	138,768,823.00	
Estimación por Pérdida o Deterioro de Activos no Circulantes	0.00	0.00				
Otros Activos no Circulantes	0.00	0.00	Total del Pasivo	497,521,897.00	515,740,426.00	
	1,385,719,532.00	1,315,356,787.00	HACIENDA PÚBLICA/ PATRIMONIO			
Total del Activo	1,612,822,434.00	1,463,929,366.00	Hacienda Pública/Patrimonio Contribuido	0.00	0.00	
			Aportaciones	0.00	0.00	
			Donaciones de Gasto	0.00	0.00	
			Actualización de la Hacienda Pública - Patrimonio	0.00	0.00	
			Hacienda Pública/Patrimonio Generado	0.00	0.00	
			Resultados de Ejercicios Anteriores - Resultado	1,115,300,697.00	948,188,936.00	
			Resultados de Ejercicios Anteriores - Resultado por Tenencia de Activos no Monetarios	0.00	0.00	
			Resultados de Ejercicios Anteriores - Resultado por Tenencia de Activos no Monetarios	0.00	0.00	
			Exceso o Insuficiencia en la Actualización de la Hacienda Pública/Patrimonio	0.00	0.00	
			Resultados de Ejercicios Anteriores - Resultado por Tenencia de Activos no Monetarios	0.00	0.00	
			Resultados de Ejercicios Anteriores - Resultado por Tenencia de Activos no Monetarios	0.00	0.00	
			Total Hacienda Pública/ Patrimonio	1,115,300,697.00	948,188,936.00	
			Total del Pasivo y Hacienda Pública / Patrimonio	1,612,822,434.00	1,463,929,366.00	

Bajo protesta de decir verdad declaramos que los Estados Financieros y sus Notas son razonablemente correctos y responsabilidad del emisor.

Municipio de Juárez, N.L.		
Estado de Actividades		
Del 1 de Enero al 31 de Mayo 2020 y 2019		
	2020	2019
INGRESOS Y OTROS BENEFICIOS		
Ingresos de la Gestión:	109,035,088.00	98,525,682.00
Impuestos	94,746,019.00	84,400,662.00
Cuotas y Aportaciones de Seguridad Social	0.00	0.00
Contribuciones de Mejoras	0.00	0.00
Derechos	11,948,644.00	12,259,235.00
Productos	39,750.00	57,644.00
Aprovechamientos	2,300,675.00	1,809,141.00
Ingresos por Venta de Bienes y Servicios	0.00	0.00
Participaciones, Aportaciones, Transferencias, Asignaciones, Subsidios y Otras Ayudas	595,290,514.00	540,996,710.00
Participaciones y Aportaciones	595,290,514.00	540,996,710.00
Transferencia, Asignaciones, Subsidios y Otras Ayudas	0.00	0.00
Otros Ingresos y Beneficios	7,234,649.00	7,053,965.00
Ingresos Financieros	0.00	0.00
Incremento por Variación de Inventarios	0.00	0.00
Disminución del Exceso de Estimaciones por Pérdida o Deterioro u Obsolescencia	0.00	0.00
Disminución del Exceso de Provisiones	0.00	0.00
Otros Ingresos y Beneficios Varios	7,234,649.00	7,053,965.00
Total de Ingresos y Otros Beneficios	711,560,253.00	646,577,359.00
GASTOS Y OTRAS PÉRDIDAS		
Gastos de Funcionamiento	601,945,515.00	350,152,416.00
Servicios Personales	147,196,553.00	133,192,844.00
Materiales y Suministros	44,093,767.00	41,470,000.00
Servicios Generales	310,655,195.00	175,489,572.00
Transferencia, Asignaciones, Subsidios y Otras Ayudas	10,522,070.00	3,739,686.00
Transferencias Internas y Asignaciones al Sector Público	0.00	0.00
Transferencias al Resto del Sector Público	0.00	0.00
Subsidios y Subvenciones	0.00	0.00
Ayudas Sociales	10,522,070.00	3,739,686.00
Pensiones y Jubilaciones	0.00	0.00
Transferencias a Fideicomisos, Mandatos y Contratos Análogos	0.00	0.00
Transferencias a la Seguridad Social	0.00	0.00
Donativos	0.00	0.00
Transferencias al Exterior	0.00	0.00
Participaciones y Aportaciones	0.00	0.00
Participaciones	0.00	0.00
Aportaciones	0.00	0.00
Convenios	0.00	0.00
Intereses, Comisiones y Otros Gastos de la Deuda Pública	4,755,775.00	4,843,462.00
Intereses de la Deuda Pública	4,755,775.00	4,843,462.00
Comisiones de la Deuda Pública	0.00	0.00
Gastos de la Deuda Pública	0.00	0.00
Costo por Coberturas	0.00	0.00
Apoyos Financieros	0.00	0.00
Otros Gastos y Pérdidas Extraordinarias	0.00	0.00
Estimaciones, Depreciaciones, Deterioros, Obsolescencia y Amortizaciones	0.00	0.00
Provisiones	0.00	0.00
Disminución de Inventarios	0.00	0.00
Aumento por Insuficiencia de Estimaciones por Pérdida o Deterioro u Obsolescencia	0.00	0.00
Aumento por Insuficiencia de Provisiones	0.00	0.00
Otros Gastos	0.00	0.00
Inversión Pública	467,519.00	2,664,363.00
Inversión Pública no Capitalizable	467,519.00	2,664,363.00
Total de Gastos y Otras Pérdidas	517,690,882.00	361,399,927.00
Resultados del Ejercicio (Ahorro/Desahorro)	193,869,371.00	286,177,432.00

Bajo protesta de decir verdad declaramos que los Estados Financieros y sus Notas son razonablemente correctos y responsabilidad del emisor.

Municipio de Juárez, N.L. Estado Analítico del Activo Del 1 de Enero al 31 de Mayo del 2020					
Concepto	Saldo Inicial 1	Cargos del Periodo 2	Abonos del Periodo 3	Saldo Final 4=(1+2-3)	Variación del Periodo (4-1)
ACTIVO					
Activo Circulante	228,363,625.00	244,367,642.00	245,628,465.00	227,102,902.00	1,260,723.00
Efectivo y Equivalentes	184,372,831.00	244,047,808.00	245,348,243.00	183,072,397.00	1,300,434.00
Derechos a Recibir Efectivo o Equivalentes	36,469,839.00	319,834.00	280,222.00	36,509,550.00	-39,711.00
Derechos a Recibir Bienes o Servicios	0.00	0.00	0.00	0.00	0.00
Inventarios	0.00	0.00	0.00	0.00	0.00
Almacenes	0.00	0.00	0.00	0.00	0.00
Estimación por Pérdida o Deterioro de Activos Circulantes	0.00	0.00	0.00	0.00	0.00
Otros Activos Circulantes	7,520,954.00	0.00	0.00	7,520,954.00	0.00
Activo No Circulante	1,372,880,771.00	12,838,760.00	0.00	1,385,719,532.00	-12,838,760.00
Inversiones Financieras a Largo Plazo	0.00	0.00	0.00	0.00	0.00
Derechos a Recibir Efectivo o Equivalentes a Largo Plazo	0.00	0.00	0.00	0.00	0.00
Bienes Inmuebles, infraestructura y Construcciones en Proceso	1,319,587,714.00	12,758,054.00	0.00	1,332,345,769.00	-12,758,054.00
Bienes Muebles	34,121,981.00	80,706.00	0.00	34,202,687.00	-80,706.00
Activos Intangibles	0.00	0.00	0.00	0.00	0.00
Depreciación, Deterioro y Amortización Acumulada de Bienes	0.00	0.00	0.00	0.00	0.00
Activos Diferidos	19,171,076.00	0.00	0.00	19,171,076.00	0.00
Estimación por Pérdida o Deterioro de Activos no Circulantes	0.00	0.00	0.00	0.00	0.00
Otros Activos no Circulantes	0.00	0.00	0.00	0.00	0.00
TOTAL DEL ACTIVO	1,601,244,397.00	257,206,503.00	245,628,465.00	1,612,822,434.00	-11,578,037.00

Bajo protesta de decir verdad declaramos que los Estados Financieros y sus Notas son razonablemente correctos y responsabilidad del emisor.

Por lo anteriormente expuesto y fundado, resulta conducente someter a consideración de este órgano colegiado la aprobación de los siguientes:

ACUERDOS:

PRIMERO. - Se tiene por recibido para conocimiento, el informe contable y financiero rendido por la Tesorería Municipal relativo al mes de Mayo del año 2020, como se manifiesta en el considerando séptimo del presente dictamen.

SEGUNDO. - Difúndase el presente dictamen en la Gaceta Municipal y en la página oficial de internet.

Atentamente.- Así lo acuerdan y firman los integrantes de la Comisión de Hacienda y Patrimonio Municipales en la Ciudad de Juárez, Nuevo León, a los 08 ocho días del mes de octubre del 2020 dos mil veinte, C. LUIS MANUEL SERNA ESCALERA / Presidente; C. JULIO CESAR CANTÚ GARZA / Secretario; C. FABIOLA CARREON ORTEGA/ Vocal 1; C. MARIA LIBRADA RANGEL DE LA RIVA / Vocal 2°. RÚBRICAS.

Una vez manifestado lo anterior, la Secretaria del Ayuntamiento somete a consideración del H. Cabildo el dictamen presentado con anterioridad, misma votación que se da con la totalidad de los votos de los ediles presentes a favor, ante lo cual manifiesta; "Miembros del H. Cabildo me permito informarles el siguiente:

ACUERDO NO. 14

CON DIECISÉIS VOTOS A FAVOR, POR UNANIMIDAD, EL AYUNTAMIENTO DE JUÁREZ, N.L., CON FUNDAMENTO EN LO ESTABLECIDO POR LOS ARTÍCULOS 36, FRACCIONES III, V Y VII, 37 FRACCIONES I, INCISOS A), C) Y D) Y III, INCISOS B), E) Y H), 38, 40, FRACCIÓN II, 42 Y 43 DE LA LEY DE GOBIERNO MUNICIPAL DEL ESTADO DE NUEVO LEÓN; 20, 22, 25 FRACCIÓN IV INCISOS B), D), E) Y J), Y 27 DEL REGLAMENTO INTERIOR DEL AYUNTAMIENTO DE JUÁREZ, NUEVO LEÓN, SE APRUEBA Y AUTORIZA EL DICTAMEN DE LA COMISIÓN DE HACIENDA Y PATRIMONIO MUNICIPAL RELATIVO A LA PRESENTACIÓN DE LA TESORERÍA MUNICIPAL DEL INFORME CONTABLE Y FINANCIERO CORRESPONDIENTE AL MES DE MAYO DEL 2020, EN LOS SIGUIENTES TÉRMINOS:

PRIMERO. - Se tiene por recibido para conocimiento, el informe contable y financiero rendido por la Tesorería Municipal relativo al mes de Mayo del año 2020, como se manifiesta en el considerando séptimo del presente dictamen.

SEGUNDO. - Difúndase el presente dictamen en la Gaceta Municipal y en la página oficial de internet.

Una vez presentado el acuerdo anterior la Lic. María de la Luz Campos Alemán pasa al siguiente punto del orden del día.

XV.- ASUNTOS GENERALES.

Por lo cual tienen ustedes el uso de la palabra.

Al no haber ningún miembro del cabildo que solicite el uso de la palabra, el Presidente Municipal Sustituto Lic. Everardo Benavides Villarreal toma el uso de la misma y manifiesta: "Miembros del H. Cabildo, no habiendo más asuntos que tratar, pasamos al último punto del orden del día.

XVI.- CLAUSURA DE LA SESIÓN

Por lo cual, siendo las 14:55 catorce horas con cincuenta y cinco minutos del día 14 catorce de octubre de 2020 dos mil veinte, se da por concluida esta Sesión ordinaria de Cabildo, firmando los que en ella intervinieron.



C. EVERARDO BENAVIDES VILLARREAL,
Presidente Municipal Sustituto
de Juárez, Nuevo León,



C. MARÍA DE LA LUZ CAMPOS ALEMÁN
Secretaria del R. Ayuntamiento



C. RITA ELIZABETH GARCÍA VILLARREAL,
Secretaria de Finanzas y Tesorera Municipal



C. LUIS MANUEL SERNA ESCALERA
Síndico Primero



C. EDNA MAYEDA SILVA ALEMÁN
Síndica Segunda

C. FABIOLA CARREÓN ORTEGA
Primera Regidora

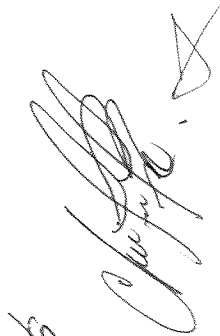
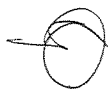

Sauera

C. GERARDO GARZA VALLEJO
Segundo Regidor



C. PERLA CORAL RODRÍGUEZ MERCADO
Tercera Regidora



C. CÁSTULO GONZÁLEZ ACOSTA,
Cuarto Regidor



C. LINDA PATRICIA GARZA ROCHA
Quinta Regidora



C. JULIO CÉSAR CANTÚ GARZA
Sexto Regidor

C. ELENA ESTHER RIVERA LIMÓN
Séptima Regidora

C. FRANCISCO RUBÉN GARCÍA FAZ
Octavo Regidor

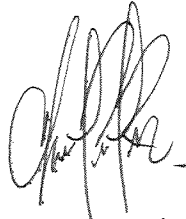

C. CHRISTIAN GUADALUPE PÉREZ RODRÍGUEZ
Novena Regidora



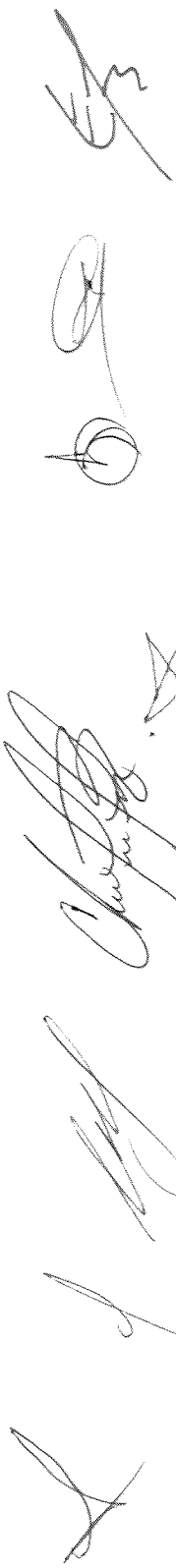

C. ILEANA PATRÍCIA CRUZ MENCHACA
Décima Regidora

C. SANDRA IVETT RANGEL ORTIZ
Décima Primera Regidora

C. MARÍA LIBRADA RANGEL DE LA RIVA
Décima Segunda Regidora

C. HILDA PATRÍCIA SAENZ ALVISO
Décima Tercera Regidora

Página 79/79 correspondiente a las firmas de los integrantes del Ayuntamiento de Juárez, Nuevo León, en la Quincuagésima Novena Sesión Ordinaria del Ayuntamiento 2018-2021, celebrada el día 14-catorce de octubre de 2020 dos mil veinte. -----